

İş Emri No : KYM60050
Plaka : 34GFC012
Şasi No : KNADA814BN6770557
TSE-HYB No : 34-HYB-18530 (15.04.2023-15.04.2025)

KNADA814BN6770557

ŞASİ NUMARALI ARACIN

OTORAPOR

OTO EKSPERTİZ RAPORUDUR

BU RAPOR, SERKAN GÜRLER ŞİRKETİ TARAFINDAN ÜRETİLMİŞTİR.
HER OTORAPOR, BAĞIMSIZ FRANCHISE İŞLETMESİDİR. HER İŞLETME KENDİ ÜRETTİĞİ RAPORDAN SORUMLUDUR.

Bayi Adresi : Koşuyolu Mahallesi Dinlenç Sokak No: 9/A1 Ayrılık Çeşmesi / Kadıköy / İstanbul

Raporla İlgili Destek İstediyinizde 90 (505) 093-34-53 Numaralı Telefonda Bize Ulaşabilirsiniz

ARAÇ SATICISI, YÖNETMELİK GEREĞİ; (8 YAŞ 160.000 KM.) SATTIĞI ARACA 3 AY 5000 KM. GARANTİ VERMEK ZORUNDADIR. ARAÇTA HERHANGİ BİR ARIZA ÇIKMASI HALİNDE, ARAÇ SATICISI İLE İRTİBATA GEÇİP, UZATILMIŞ GARANTİ İSTEYİNİZ VE GARANTİ FİRMASINI ARAYINIZ.



Plaka : 34GFC012

Motor No : G4LCNS095455

ARACIN KRONİK ARIZALI PARÇA GERİ ÇAĞIRMA (RECALL) KAYDI OLUP OLMADIĞINI YETKİLİ SERVİSTEN SORGULATMAYI UNUTMAYINIZ.
İMALAT KAYNAKLI ARIZAYA SAHİP RECALL EDİLMİŞ ARAÇLARIN TAZMİN YÜKÜMLÜLÜĞÜ ÜRETİCİ FIRMA SORUMLULUĞUNDADIR.

DİKKAT

Bu rapor doğa dostu özet rapordur ve sadece sizin için önemli noktaları içerir. Detaylı raporu, diğer fotoğrafları, ekspertiz sözleşmesini, raporun orijinal olup olmadığını teyit etmek için, Otorapor Mobil uygulamasını android veya iPhone işletim sistemine sahip akıllı telefonunuza indirip bu sayfadaki karekodu okutarak detaylı raporu görebilir ve raporunuzu ömür boyu telefonunuzda saklayabilirsiniz. Karekodu tarayınız ve raporu telefonunuza indiriniz.

Ayrıca otorapor.com sitemizden rapor iş emri numarası olan "KYM60050" kodu ile elinizdeki raporun değiştirilmemiş olduğunu teyit edebilirsiniz.



FOTOĞRAFLARI RENKLİ GÖRMEK ve RAPORU ARŞİVLEMEK İÇİN OTORAPOR UYGULAMASINI İNDİRİP QR KODU TELEFON KAMERASINDAN TARAYINIZ



iPhone
App Store'dan
İndirin

Android
Google Play
İndiriniz

İş Emri No : KYM60050
Plaka : 34GFC012
Şasi No : KNADA814BN6770557
TSE-HYB No : 34-HYB-18530 (15.04.2023-15.04.2025)

Bayide Kalacak

İŞ EMRİ / ARAÇ KABUL / TESLİM / BİLGİ FORMU (İMZALAR)

İŞ EMRİNİ AÇAN TEKNİSYEN : Serkan Gürler
ARAÇ KABUL TARİH / SAATİ : 12.03.2025 15:12
KAPANIŞ TARİH / SAATİ : 12.03.2025 15:38
OTORAPOR GİRİŞ KM : 27984
OTORAPOR ÇIKIŞ KM : 27984

BAYI : BU RAPOR, SERKAN GÜRLER ŞİRKETİ TARAFINDAN ÜRETİLMİŞTİR.
Koşuyolu Mahallesi Dinlenç Sokak No: 9/A1 Ayrılık Çeşmesi / Kadıköy
/ İstanbul
90 (505) 093-34-53

TALEP EDİLEN PAKETLER

Suzuki Oto Ekspertiz Paketi

ARAÇ BİLGİLERİ

MARKA : Kia
ÜRETİM YILI (TARİHİ) : 2022
ŞASİ NO : KNADA814BN6770557
ARAÇ YAKIT CİNSİ : Benzin

MODEL (CİNSİ) : Stonic
PLAKA : 34GFC012
MOTOR NO : G4LCNS095455
VİTES TİPİ Otomatik

EKSPERTİZ TALEP EDEN / MÜŞTERİ BİLGİLERİ (ALICI)

ADI SOYADI : SUZUKİ MOTORLU ARAÇLAR
TELEFON CEP : 0(500) 000 0000
E-MAİL :
T.C. NO / VERGİ NO : ***** / YOKKKKKKK
ADRES : KADIKÖY

EKSPERTİZ TALEP EDEN ALICI VEKİLİ

ADI SOYADI SUZUKİ MOTORLU ARAÇLAR
TELEFON CEP 0(500) 000 0000
T.C. No / Vergi No YOKKKKKKK

ARAÇ SAHİBİ (RUHSATTA YAZAN)

ADI SOYADI : *****
T.C. NO / VERGİ NO / MERSİS NO : *****
ADRES :
E-MAİL :

ARACI KULLANAN VEYA VEKİL KİŞİ BİLGİLERİ (SATICI)

ADI SOYADI : *****
TELEFON CEP : *****

ARAÇ HAKKINDA ARAÇ SAHİBİNİN BEYANI

TEKNİKERLER

Serkan Gürler
ARMAĞAN CUMHUR DEMİR
BURAK BALCAN
HABİP KADİR YILMAZ
Serkan Gürler

YEDEK ANAHTAR? VAR YOK BİLMİYORUM
RUHSATIN ASLI GÖRÜLDÜ MÜ? EVET HAYIR

Otorapor Airbag Kontrol Paketi satın alınmayan araçlarda servis kontrolü yaptırılması gerekmektedir. BU RAPORDA AIRBAG PAKETİ SATIN ALINMAMIŞTIR.

(İŞBU BİLGİLER MÜŞTERİ BEYANINA DAYALIDIR)

PAKET TUTARI 3500,00 TL
YAPILAN ÖDEME 3500,00 TL

DİKKAT! RAPORLARIMIZ DİJİTAL OLARAK ÜRETİLMEKTEDİR. HİÇBİR RAPORUMUZDA EL YAZISI KULLANILMAMAKTADIR. EL YAZISI İLE EKLENTİ YAPILAN RAPORLAR GEÇERSİZDİR

!!! BURADA GÜMÜŞ YALDIZLI OTORAPOR AMBLEMİ BULUNMUYorsa RAPOR GEÇERSİZDİR !!!

12.03.2025 15:38

BU RAPORU TELEFONUNUZA İNDİRMEK İÇİN,
OTORAPOR UYGULAMASINI YÜKLEYİP
QR KODU TARAYINIZ

Bu rapor, SERKAN GÜRLER şirketi tarafından üretilmiştir. Her Otorapor, bağımsız franchise işletmesidir. Her işletme kendi ürettiği rapordan sorumludur.

EKSPERTİZ PAKET TUTARI : 3500,00 TL
YAPILAN ÖDEME : 3500,00 TL
RAPOR TARİHİ : 12.03.2025

İŞBU RAPORLARA AİT TÜM SAYFALAR OTORAPOR OTO EKSPERTİZ SERTİFİKASI NİTELİĞİNDEDİR. RAPORLARIN GEÇERLİ OLABİLMESİ İÇİN HER SAYFADA GÜMÜŞ HOLOGRAM BULUNMAK ZORUNDADIR. GÜMÜŞ HOLOGRAM BULUNMAYAN, ANTETLİ KAĞIDA BASILMAMIŞ RAPORLAR GEÇERSİZDİR.

İş Emri No : KYM60050
Plaka : 34GFC012
Şasi No : KNADA814BN6770557
TSE-HYB No : 34-HYB-18530 (15.04.2023-15.04.2025)

Bayide Kalacak

ARAÇ BİLGİLERİ

MARKA : Kia

ÜRETİM YILI (TARİHİ) : 2022

ŞAŞI NO : KNADA814BN6770557

ARAÇ YAKIT CİNSİ : Benzin

MODEL (CİNSİ) : Stonic

PLAKA : 34GFC012

MOTOR NO : G4LCNS095455

VİTES TİPİ Otomatik

EKSPERTİZ ÖNCESİ TESPİT EDİLEN DURUMLAR

TRAMER YOK

SEÇİLİ EKSPERTİZ PAKETİ MOTOR MEKANİK GARANTİSİNİ KAPSAMAMAKTADIR. BU EKSPERTİZ RAPORU ARACIN İSTASYONUNUZA GİRİŞ ÇIKIŞ KİLOMETRELERİNDEKİ VERİLERİ YANSITMAKTADIR.

<https://hgs.epttavm.com/ arac-km-sorgula> adresinden kilometre sorgulaması yapabilirsiniz.

- Bu işyerinde belirtilen işlemlerin yapılması için OTORAPOR ekspertiz servisini yetkili kılıyorum.
- Her sayfanın arkasında bulunan sözleşmede yazılı tüm genel ekspertiz bakım ve muayene şartlarını okudum, kabul ediyorum.
- Bu rapor Ekspertiz merkezine getirildiği kilometre ve merkezden çıkış yaptığı kilometreler içerisinde geçerlidir.
- Ekspertiz, motor sıcakken yapılmıştır. Motor soğukken tespit edilebilecek arızalar garanti dışıdır.
- Gerektiğinde ekspertiz öncesi ve sonrası yol testi yapılmasını onaylıyorum.
- Dinamometre test cihazından ve diğer test cihazlarından dolayı oluşabilecek motor, şanzıman vs. arızalardan OTORAPOR sorumlu değildir.
- Aracınızın ekspertiz işlemi sonrası, Otorapor'un aracınızda "Sorunlu", "Hatalı" ya da "Bakım Yapılmaması Gerekli" olarak belirttiği tüm parça ve aksamlar sizin sorumluluğunuzdadır. ARAÇTA TESPİT EDİLMİŞ SORUNLU PARÇALARIN, GEREKLİ BAKIM VE ONARIMLARI YAPILMADAN TRAFİĞE ÇIKMASI KESİNLİKLE UYGUN DEĞİLDİR; OTO ÇEKİCİSİ İLE ALINIP YETKİLİ SERVİSTE BAKIM YAPILMASI GEREKLİDİR. TRAFİĞE BU ŞEKİLDE ÇIKILMASI DURUMUNDA ORTAYA ÇIKABİLECEK DURUMLARDAN OTORAPOR SORUMLU DEĞİLDİR.**
- Bu rapor sadece ekspertiz yaptırın kişi için geçerlidir. Alıcı veya satıcı tarafından 3. kişilere devir edilemez.
- Aracın alıcı tarafından satış işlemi görme durumunda bu rapor geçerliliğini yitirir.
- İşbu iş emri neticesinde, oto ekspertiz raporu alınması istenen aracın oto ekspertiz raporu alındıktan sonra gerekli görüldüğü takdirde bir an önce ilgili servise gidilerek tamir, bakım ve onarımlarının yapılması önemle arz olunur.
- <https://www.otorapor.com/ems> adresindeki ve telefonuma gelen "OTORAPOR OTO EKSPERTİZ VE MUAYENE ŞARTLARI" nı kabul ediyorum.
- Araç hakkında yazılı ve sözlü olarak tüm bilgilendirmeler tarafıma yapılmıştır.
- Airbag kontrolleri ilgili paketlerde OBD yöntemiyle elektronik ve fiziki olarak SÖKÜLMEDEN yapılmaktadır. Airbag paketi satın alınması halinde muvaffakata alınarak sökülmektedir.
- Expert Assist ve diğer garanti şartlarını kabul ediyorum.
- Özel nitelikli kişisel verilerimi de içeren kimlik kartı verileri ve sair kişisel verilerimin OTO RAPOR ARAÇ MUAYENE VE EKSPERTİZ HİZMETLERİ SANAYİ VE TİCARET ANONİM ŞİRKETİ tarafından sağlanan satın ve satış sonrası hizmetler çerçevesinde; ürün ve hizmetlere ilişkin yönlendirmede bulunulması, kampanyalara ilişkin bilgi verilebilmesi, satın alınan ürün ve diğer hizmetlere ilişkin olarak memnuniyetimin değerlendirilmesine yönelik analizler yapılması ve bu kapsamda tarafımla iletişime geçilmesi, anılan hizmetlere ve ürünlere yönelik tanıtım, pazarlama ve kampanya faaliyetlerinin sosyal medya, arama motorları, e-mail, kısa mesaj vb. kanallarla gerçekleştirilmesi amacıyla tarafımla iletişime geçilmesi ve aynı amaçlarla verilerimin yurt içi veya yurt dışı merkezli dijital pazarlama firmalarına aktarılması, özel günlerde tarafıma hediye gönderilebilmesi için ürün/hizmet sağlayan şirketlere aktarılması amacıyla yukarıda belirtilen bilgiler kapsamında işlenmesini kendi açık rızam ile onaylıyorum.
- Otorapor Airbag Kontrol Paketi satın alınmayan araçlarda servis kontrolü yaptırılması gerekmektedir.BU RAPORDA AIRBAG PAKETİ SATIN ALINMAMIŞTIR.
- Kilometre kontrolü içeren paketlerde kilometre sorguları Ptt Sisteminden ve Km Hunter kilometre sorgulama cihazının araca bağlanması ile yapılmaktadır. Ptt sistemlerinden ya da Km Hunter cihazından kaynaklı teknik aksaklık ve hatalar sebebiyle ortaya çıkacak hatalı sorgu sonucundan tarafımız sorumlu olmayıp sorumluluk ilgili sorgunun yapıldığı kurum ya da cihaz üreticilerine aittir.
- İşbu raporda yapılan tespit ve değerlendirmeler, aracın yetkili servis dışında bakım, tamir, onarım gibi en ufak bir yetkisiz müdahaleye maruz kalmış olması durumunda geçerliliğini yitirecektir.
- İşbu rapor aracın yanlış, kalitesiz akaryakıt almış olması durumunda bu sebeple oluşacak arızalar kapsamında geçerliliğini yitirecektir.
- İŞBU RAPOR KRİMİNAL BİR İNCELEME İÇERMEMEKTEDİR. ARACIN ŞAŞI YA DA MOTOR NUMARASININ DEĞİŞTİRİLMİŞ OLUPLUĞUNUN BELİRLENMESİ KONUSUNDA EKSPERTİZ ŞİRKETLERİNİN, YÖNETMELİK VEYA STANDARTLARLA BELİRLENMİŞ BİR GÖREVLERİ VE EGM BÜNYESİNDE BULUNAN VERİLERE ERİŞİM İZİNLERİ MEVCUT OLMAMASI SEBEBİYLE ARACIN CHANGE OLUPLUĞUNUN İLİŞKİN BİR TESPİT YAPILMAMAKTADIR.
- SEBEPLE AĞIR HASAR KAYITLI, CHANGE VB ARAÇLAR EKSPERTİZ FİRMASI SORUMLULUĞUNDA DEĞİLDİR.
- İşbu Rapor Kriminal Bir İnceleme İçermemektedir. Aracın Şasi Ya Da Motor Numarasının Değiştirilmesi Olup Olmadığının Belirlenmesi Konusunda Ekspertiz Şirketlerinin, Yönetmelik veya Standartlarla Belirlenmiş Bir Görevleri Ve Egm Bünyesinde Bulunan Verilere Erişim İzinleri Mevcut Olmaması Sebebiyle Aracın Change Olup Olmadığına İlişkin Bir Tespit Yapılmamaktadır. Bu Raporun Amacı Trafik Güvenliğini Tehlikeye Atacak Fren, Süspansiyon, Motor Parçaları, Kaporta Parçaları Gibi Yönetmelikle Çerçevesi Belirlenmiş Sınırlı Parçaların İncelenmesidir. Bu rapor Otomotiv Laboratuvarlarında makine, otomotiv mühendisleri tarafından, aracın tamamen parçalanarak (30.000 parça) günlerce incelemeye tutulması gibi bir yöntemle oluşturulmamıştır. Kısıtlı bir zaman aralığında sökmüş ve kimyasal madde kullanım işlemi olmaksızın olağan gözden geçirmeyle hazırlanan bu rapor sadece görüş bildirmektedir. Aynı zamanda ekspertiz işletmelerinin tramer, adalet bakanlığı verileri, emniyet, adli tıp kriminal bilgi havuzu, jandarma, içişleri bakanlığı, teknik üniversite gibi yerlerin bilgi havuzlarına erişimi bulunmamaktadır. Bu sebeplerle bir "bilirkişi raporu" hükmünde olmayan işbu ekspertiz raporunun "bilirkişi raporların" yazan bilirkişiler dahi yazdıkları rapordan sorumlu olmazken hukuken Otorapor aleyhine tazmin sonucu doğurması beklenemez. Hukuken işbu raporun bağlayıcılığı yoktur. Otorapor ekspertiz ücretinin iadesi ya da her ne ad altında olursa olsun herhangi bir tazminat talebini kabul etmeyeceğini işbu rapor ile müşteriye bildirmiş bulunmaktadır.
- Aracın "recall" geri çağırma, üretim hatası gibi üretici firmanın garantisinde olan gizli kusurlardan Otorapor sorumlu değildir.

ALICI

ADI SOYADI: SUZUKİ MOTORLU ARAÇLAR

İMZA:

SATICI

ADI SOYADI: *****

İMZA:

DİKKAT! RAPORLARIMIZ DİJİTAL OLARAK ÜRETİLMEKTEDİR. HİÇBİR RAPORUMUZDA EL YAZISI KULLANILMAMAKTADIR. EL YAZISI İLE EKLENTİ YAPILAN RAPORLAR GEÇERSİZDİR

12.03.2025 15:38

BU RAPORU TELEFONUNUZA İNDİRMEK İÇİN,
OTORAPOR UYGULAMASINI YÜKLEYİP

QR KODU TARAYINIZ

Bu rapor, SERKAN GÜRLER şirketi tarafından üretilmiştir. Her Otorapor, bağımsız franchise işletmesidir. Her işletme kendi ürettiği rapordan sorumludur.

!!! BURADA GÜMÜŞ YALDIZLI OTORAPOR AMBLEMİ
BULUNMUYORSA RAPOR GEÇERSİZDİR !!!



EKSPERTİZ PAKET TUTARI : 3500,00 TL
YAPILAN ÖDEME : 3500,00 TL
RAPOR TARİHİ : 12.03.2025

İŞBU RAPORLARA AİT TÜM SAYFALAR OTORAPOR OTO EKSPERTİZ SERTİFİKASI NİTELİĞİNDEDİR. RAPORLARIN GEÇERLİ OLABİLMESİ İÇİN HER SAYFADA GÜMÜŞ HOLOGRAM BULUNMAK ZORUNDADIR. GÜMÜŞ HOLOGRAM BULUNMAYAN, ANTETLİ KAĞIDA BASILMAMIŞ RAPORLAR GEÇERSİZDİR.

İş Emri No : KYM60050
Plaka : 34GFC012
Şasi No : KNADA814BN6770557
TSE-HYB No : 34-HYB-18530 (15.04.2023-15.04.2025)

İŞ EMRİ / ARAÇ KABUL / TESLİM / BİLGİ FORMU

TARAFSIZ, BAĞIMSIZ, YETKİLİ

İŞ EMRİNİ AÇAN TEKNİSYEN	Serkan Gürlər
ARAÇ KABUL TARİHİ	12.03.2025
ARAÇ KABUL SAATİ	15:12
KAPANIŞ TARİHİ	12.03.2025
ARAÇ TESLİM SAATİ	15:38
OTORAPOR GİRİŞ KM	27984
OTORAPOR ÇIKIŞ KM	27984

BU RAPOR, SERKAN GÜRLER ŞİRKETİ TARAFINDAN ÜRETİLMİŞTİR. Koşuyolu Mahallesi Dinlenç Sokak No: 9/A1 Ayrılık Çeşmesi / Kadıköy / İstanbul 90 (505) 093-34-53 Vergi No : 4460168980 / 11868117946	BAYİ İMZASI
--	-------------

ARAÇ BİLGİLERİ

PLAKA	34GFC012		
ŞASİ NO	KNADA814BN6770557		
MOTOR NO	G4LCNS095455		
MARKA	Kia		
MODEL (CİNSİ)	Stonic		
ÜRETİM YILI (TARİHİ)	2022		
İlk Tescil Tarihi	18.01.2023	Tescil Tarihi	12.09.2023
ARAÇ YAKIT CİNSİ	Benzin		
VİTES TİPİ	Otomatik		

EKSPERTİZ TALEP EDEN / MÜŞTERİ BİLGİLERİ (ALICI)

ADI SOYADI	SUZUKİ MOTORLU ARAÇLAR
TELEFON CEP	0(500) 000 0000
E-MAİL	
Vergi D. / T.C. NO - VERGİ NO	***** / YOKKKKKKKK
TELEFON İŞ / EV	
ADRES	KADIKÖY
İMZA (ALICI VEYA VEKİLİ)	

TALEP EDİLEN PAKETLER

PAKETLER	<input checked="" type="checkbox"/> Suzuki Oto Ekspertiz Paketi
PAKET TUTARI	3500,00 TL
YAPILAN ÖDEME	3500,00 TL

ARAÇ SAHİBİ (RUHSATTA YAZAN)

ADI SOYADI	*****
T.C. NO / VERGİ NO / MERSİS NO	*****
ADRES	
E-MAİL	
İMZA (ARAÇ SAHİBİ VEYA VEKİLİ)	

ARACI KULLANAN VEYA VEKİL KİŞİ BİLGİLERİ (SATICI)

ADI SOYADI	*****
TELEFON CEP	*****
ARAÇ HAKKINDA ARAÇ SAHİBİNİN BEYANI	

!!! BURADA GÜMÜŞ YALDIZLI OTORAPOR AMBLEMİ
BULUNMUYORSA RAPOR GEÇERSİZDİR !!!

12.03.2025 15:38

BU RAPORU TELEFONUNUZA İNDİRMEK İÇİN,
OTORAPOR UYGULAMASINI YÜKLEYİP
QR KODU TARAYINIZ

Bu rapor, SERKAN GÜRLER şirketi tarafından üretilmiştir. Her Otorapor,
bağımsız franchise işletmesidir. Her işletme kendi ürettiği rapordan
sorumludur.

EKSPERTİZ PAKET TUTARI : 3500,00 TL
YAPILAN ÖDEME : 3500,00 TL
RAPOR TARİHİ : 12.03.2025

İŞBU RAPORLARA AİT TÜM SAYFALAR OTORAPOR OTO EKSPERTİZ SERTİFİKASI
NİTELİĞİNDEDİR. RAPORLARIN GEÇERLİ OLABİLMESİ İÇİN HER SAYFADA
GÜMÜŞ HOLOGRAM BULUNMAK ZORUNDADIR. GÜMÜŞ HOLOGRAM
BULUNMAYAN, ANTETLİ KAĞIDA BASILMAMIŞ RAPORLAR GEÇERSİZDİR.

İş Emri No : KYM60050
Plaka : 34GFC012
Şasi No : KNADA814BN6770557
TSE-HYB No : 34-HYB-18530 (15.04.2023-15.04.2025)

Rapor Sahibinin

İŞ EMRİ / ARAÇ KABUL / TESLİM / BİLGİ FORMU

TARAFSIZ, BAĞIMSIZ, YETKİLİ

İKİNCİ EL OTO GARANTİ TEKLİFİ İSTİYOR MUSUNUZ?	<input type="checkbox"/> EVET <input type="checkbox"/> HAYIR
KASKO VE TRAFİK SİGORTASI TEKLİFİ İSTİYOR MUSUNUZ?	<input type="checkbox"/> EVET <input type="checkbox"/> HAYIR
YEDEK ANAHTAR?	<input type="checkbox"/> VAR <input type="checkbox"/> YOK <input checked="" type="checkbox"/> BİLMİYORUM
RUHSATIN ASLI GÖRÜLDÜ MÜ?	<input type="checkbox"/> EVET <input checked="" type="checkbox"/> HAYIR

EKSPERTİZ ÖNCESİ TESPİT EDİLEN DURUMLAR

TRAMER YOK
SEÇİLİ EKSPERTİZ PAKETİ MOTOR MEKANİK GARANTİSİNİ KAPSAMAMAKTADIR. BU EKSPERTİZ RAPORU ARACIN İSTASYONUMUZA GİRİŞ ÇIKIŞ KİLOMETRELERİNDEKİ VERİLERİ YANSITMAKTADIR.
<https://hgs.epttavn.com/ arac-km-sorgula> adresinden kilometre sorgulaması yapabilirsiniz.

(İŞBU BİLGİLER MÜŞTERİ BEYANINA DAYALIDIR)

!!! BURADA GÜMÜŞ YALDIZLI OTORAPOR AMBLEMİ
BULUNMUYORSA RAPOR GEÇERSİZDİR !!!



12.03.2025 15:38

BU RAPORU TELEFONUNUZA İNDİRMEK İÇİN,
OTORAPOR UYGULAMASINI YÜKLEYİP
QR KODU TARAYINIZ

Bu rapor, SERKAN GÜRLER şirketi tarafından üretilmiştir. Her Otorapor, bağımsız franchise işletmesidir. Her işletme kendi ürettiği rapordan sorumludur.

EKSPERTİZ PAKET TUTARI : 3500,00 TL
YAPILAN ÖDEME : 3500,00 TL
RAPOR TARİHİ : 12.03.2025

İŞBU RAPORLARA AİT TÜM SAYFALAR OTORAPOR OTO EKSPERTİZ SERTİFİKASI NİTELİĞİNDEDİR. RAPORLARIN GEÇERLİ OLABİLMESİ İÇİN HER SAYFADA GÜMÜŞ HOLOGRAM BULUNMAK ZORUNDADIR. GÜMÜŞ HOLOGRAM BULUNMAYAN, ANTETLİ KAĞIDA BASILMAMIŞ RAPORLAR GEÇERSİZDİR.

İş Emri No : KYM60050
Plaka : 34GFC012
Şasi No : KNADA814BN6770557
TSE-HYB No : 34-HYB-18530 (15.04.2023-15.04.2025)

İŞ EMRİ / ARAÇ KABUL / TESLİM / BİLGİ FORMU

TARAFSIZ, BAĞIMSIZ, YETKİLİ

- Bu işyerinde belirtilen işlemlerin yapılması için OTORAPOR ekspertiz servisini yetkili kılıyorum.
- Her sayfanın arkasında bulunan sözleşmede yazılı tüm genel ekspertiz bakım ve muayene şartlarını okudum, kabul ediyorum.
- Bu rapor Ekspertiz merkezine getirildiği kilometre ve merkezden çıkış yaptığı kilometreler içerisinde geçerlidir.
- Ekspertiz, motor sıcakken yapılmıştır. Motor soğukken tespit edilebilecek arızalar garanti dışıdır.
- Gerektiğinde ekspertiz öncesi ve sonrası yol testi yapılmasını onaylıyorum.
- Dinamometre test cihazından ve diğer test cihazlarından dolayı oluşabilecek motor, şanzıman vs. arızalardan OTORAPOR sorumlu değildir.
- Aracınızın ekspertiz işlemi sonrası, Otorapor'un aracınızda "Sorunlu", "Hatalı" ya da "Bakım Yapılması Gereklidir" olarak belirttiği tüm parça ve aksamlar sizin sorumluluğunuzdadır.**
- ARAÇTA TESPİT EDİLMİŞ SORUNLU PARÇALARIN, GEREKLİ BAKIM VE ONARIMLARI YAPILMADAN TRAFİĞE ÇIKMASI KESİNLİKLE UYGUN DEĞİLDİR; OTO ÇEKİCİSİ İLE ALINIP YETKİLİ SERVİSTE BAKIM YAPILMASI GEREKLİDİR. TRAFİĞE BU ŞEKİLDE ÇIKILMASI DURUMUNDA ORTAYA ÇIKABİLECEK DURUMLARDAN OTORAPOR SORUMLU DEĞİLDİR.**
- Bu rapor sadece ekspertiz yaptıran kişi için geçerlidir. Alıcı veya satıcı tarafından 3. kişilere devir edilemez.
- Aracın alıcı tarafından satış işlemi görmesi durumunda bu rapor geçerliliğini yitirir.
- İşbu iş emri neticesinde, oto ekspertiz raporu alınması istenen aracın oto ekspertiz raporu alındıktan sonra gerekli görüldüğü takdirde bir an önce ilgili servise gidilerek tamir, bakım ve onarımlarının yapılması önemle arz olunur.
- <https://www.otorapor.com/ems> adresindeki ve telefonuma gelen "OTORAPOR OTO EKSPERTİZ VE MUAYENE ŞARTLARI"ni kabul ediyorum.
- Araç hakkında yazılı ve sözlü olarak tüm bilgilendirmeler tarafıma yapılmıştır.
- Airbag kontrolleri ilgili paketlerde OBD yöntemiyle elektronik ve fiziki olarak SÖKÜLMEDEN yapılmaktadır. Airbag paketi satın alınması halinde muvaffak alınarak sökülmemektedir.
- Expert Assist ve diğer garanti şartlarını kabul ediyorum.
- Özel nitelikli kişisel verilerimi de içeren kimlik kartı verileri ve sair kişisel verilerimin OTO RAPOR ARAÇ MUAYENE VE EKSPERTİZ HİZMETLERİ SANAYİ VE TİCARET ANONİM ŞİRKETİ tarafından sağlanan satım ve satış sonrası hizmetler çerçevesinde; ürün ve hizmetlere ilişkin yönlendirmede bulunulması, kampanyalara ilişkin bilgi verilebilmesi, satın alınan ürün ve diğer hizmetlere ilişkin olarak memnuniyetimin değerlendirilmesine yönelik analizler yapılması ve bu kapsamda tarafıma iletişime geçilmesi, anılan hizmetlere ve ürünlere yönelik tanıtım, pazarlama ve kampanya faaliyetlerinin sosyal medya, arama motorları, e-mail, kısa mesaj vb. kanallarla gerçekleştirilmesi amacıyla tarafıma iletişime geçilmesi ve aynı amaçlarla verilerimin yurt içi veya yurt dışı merkezli dijital pazarlama firmalarına aktarılması, özel günlerde tarafıma hediye gönderilebilmesi için ürün/hizmet sağlayan şirketlere aktarılması amacıyla yukarıda belirtilen bilgiler kapsamında işlenmesini kendi açık rızam ile onaylıyorum.
- Otorapor Airbag Kontrol Paketi satın alınmayan araçlarda servis kontrolü yaptırılması gerekmektedir. BU RAPORDA AIRBAG PAKETİ SATIN ALINMAMIŞTIR.
- Kilometre kontrolü içeren paketlerde kilometre sorguları Ptt Sisteminden ve Km Hunter kilometre sorgulama cihazının araca bağlanması ile yapılmaktadır. Ptt sistemlerinden ya da Km Hunter cihazından kaynaklı teknik aksaklık ve hatalar sebebiyle ortaya çıkacak hatalı sorgu sonucundan tarafımız sorumlu olmayıp sorumluluk ilgili sorgunun yapıldığı kurum ya da cihaz üreticilerine aittir.
- İşbu raporda yapılan tespit ve değerlendirmeler, aracın yetkili servis dışında bakım, tamir, onanım gibi en ufak bir yetkisiz müdahaleye maruz kalmış olması durumunda geçerliliğini yitirecektir.
- İşbu rapor aracın yanlış, kalitesiz akaryakıt almış olması durumunda bu sebeple oluşacak arızalar kapsamında geçerliliğini yitirecektir.
- İŞBU RAPOR KRİMİNAL BİR İNCELEME İÇERMEMEKTEDİR. ARACIN ŞASI YA DA MOTOR NUMARASININ DEĞİŞTİRİLMİŞ OLMADIĞININ BELİRLENMESİ KONUSUNDA EKSPERTİZ ŞİRKETLERİNİN, YÖNETMELİK VEYA STANDARTLARLA BELİRLENMİŞ BİR GÖREVLERİ VE EGM BÜNYESİNDE BULUNAN VERİLERE ERIŞİM İZİNLERİ MEVCUT OLMAMASI SEBEBİYLE ARACIN CHANGE OLUP OLMADIĞINA İLİŞKİN BİR TESPİT YAPILMAMAKTADIR.
- SEBEPLE AĞIR HASAR KAYITLI, CHANGE VB ARAÇLAR EKSPERTİZ FİRMASI SORUMLULUĞUNDA DEĞİLDİR.
- İşbu Rapor Kriminal Bir İnceleme İçermemektedir. Aracın Şasi Ya Da Motor Numarasının Değiştirilmiş Olup Olmadığının Belirlenmesi Konusunda Ekspertiz Şirketlerinin, Yönetmelik veya Standartlarla Belirlenmiş Bir Görevleri Ve Egm Bünyesinde Bulunan Verilere Erişim İzinleri Mevcut Olmaması Sebebiyle Aracın Change Olup Olmadığına İlişkin Bir Tespit Yapılmamaktadır. Bu Raporun Amacı Trafik Güvenliğini Tehlikeye Atacak Fren, Süspansiyon, Motor Parçaları, Kaporta Parçaları Gibi Yönetmelikle Çerçevesi Belirlenmiş Sınırlı Parçaların İncelenmesidir. Bu rapor Otomotiv Laboratuvarlarında makine, otomotiv mühendisleri tarafından, aracın tamamen parçalanarak (30.000 parça) günlerce incelemeye tutulması gibi bir yöntemle oluşturulmamıştır. Kısıtlı bir zaman aralığında söküm ve kimyasal madde kullanım işlemi olmaksızın olağan gözden geçirmeyle hazırlanan bu rapor sadece görüş bildirmektedir. Aynı zamanda ekspertiz işletmelerinin tramer, adalet bakanlığı verileri, emniyet, adli tıp kriminal bilgi havuzu, jandarma, işçileri bakanlığı, teknik üniversite gibi yerlerin bilgi havuzlarına erişimi bulunmamaktadır. Bu sebeplerle bir "birlikli rapor" hükmünde olmayan işbu ekspertiz raporunun "birlikli raporların" yazan bilirkişiler dahi yazdıkları rapordan sorumlu olmazken hukuken Otorapor aleyhine tazmin sonucu doğurması beklenemez. Hukuken işbu raporun bağlayıcılığı yoktur. Otorapor ekspertiz ücretinin iadesi ya da her ne ad altında olursa olsun herhangi bir tazminat talebini kabul etmeyeceğini işbu rapor ile müşteriye bildirmiş bulunmaktadır.
- Aracın 'recall' geri çağırma, üretim hatası gibi üretici firmanın garantisinde olan gizli kusurlardan Otorapor sorumlu değildir.

DİKKAT! RAPORLARIMIZ DİJİTAL OLARAK ÜRETİLMEKTEDİR. HİÇBİR RAPORUMUZDA EL YAZISI KULLANILMAMAKTADIR. EL YAZISI İLE EKLENTİ YAPILAN RAPORLAR GEÇERSİZDİR

İş emri sayfası 3 sayfadır. Diğer sayfayı kontrol ediniz.

ALICI	
ADI SOYADI:	SUZUKİ MOTORLU ARAÇLAR
İMZA:	

SATICI	
ADI SOYADI:	*****
İMZA:	

!!! BURADA GÜMÜŞ YALDIZLI OTORAPOR AMBLEMİ BULUNMUYorsa RAPOR GEÇERSİZDİR !!!

12.03.2025 15:38

 BU RAPORU TELEFONUNUZA İNDİRMEK İÇİN,
OTORAPOR UYGULAMASINI YÜKLEYİP
QR KODU TARAYINIZ

Bu rapor, SERKAN GÜRLER şirketi tarafından üretilmiştir. Her Otorapor, bağımsız franchise işletmesidir. Her işletme kendi ürettiği rapordan sorumludur.

EKSPERTİZ PAKET TUTARI : 3500,00 TL
YAPILAN ÖDEME : 3500,00 TL
RAPOR TARİHİ : 12.03.2025

İŞBU RAPORLARA AİT TÜM SAYFALAR OTORAPOR OTO EKSPERTİZ SERTİFİKASI NİTELİĞİNDEDİR. RAPORLARIN GEÇERLİ OLABİLMESİ İÇİN HER SAYFADA GÜMÜŞ HOLOGRAM BULUNMAK ZORUNDADIR. GÜMÜŞ HOLOGRAM BULUNMAYAN, ANTETLİ KAĞIDA BASILMAMIŞ RAPORLAR GEÇERSİZDİR.

MOTOR EKSPERTİZ VE CHECK-UP RAPORU

ÇOK ÖNEMLİ NOKTALAR

V Kayışı Gergi Rulmanı Ses Durumu	Orta
Turbo Yağ Sızdırmazlığı-Üst Bölge	Yok
Triger Kayışı-Zinciri Ses Durumu	✓ İyi
Klima Kompresörü Genel Durumu	✓ İyi
Motor Elektrik Tesisatı ve Kabloları	✓ İyi
Motor Piston Kompresör testi gerekli mi?	✓ Hayır
Egzoz Bölgesinde Siyah Duman Var mı?	✓ Hayır
Egzoz Bölgesinde Yağ Dumanı Mevcut mu?	✓ Hayır
Egzoz Manifoldunda Gaz Kaçağı Var mı?	✓ Hayır
Motor Suyunda Yağ Var mı?	✓ Yok
Motor Yağında Soğutma Suyu Var mı?	✓ Hayır
Motorda Üfleme Mevcut mu?	✓ Hayır
Motorda Vuruntulu Çalışma Mevcut mu?	✓ Hayır
Şarj ve Marş Dinamosu Rulmanı Ses Durumu	✓ İyi
Araca Acil Servis Bakımı Gerekli mi?	✓ Hayır
Araçta Motor-Mekanik Olarak İşlem Mevcut mu?	✓ Hayır

ORTA ÖNEMLİ NOKTALAR

Motor Yağ Seviyesi

⚠ Periyodik Bakım Yapılması Tavsiye Olunur

Akü(%)

Orta

: 88

!!! BURADA GÜMÜŞ YALDIZLI OTORAPOR AMBLEMİ
BULUNMUYorsa RAPOR GEÇERSİZDİR !!!



12.03.2025 15:38

BU RAPORU TELEFONUNUZA İNDİRMEK İÇİN,
OTORAPOR UYGULAMASINI YÜKLEYİP
QR KODU TARAYINIZ

Bu rapor, SERKAN GÜRLER şirketi tarafından üretilmiştir. Her Otorapor,
bağımsız franchise işletmesidir. Her işletme kendi ürettiği rapordan
sorumludur.

EKSPERTİZ PAKET TUTARI : 3500,00 TL
YAPILAN ÖDEME : 3500,00 TL
RAPOR TARİHİ : 12.03.2025

İŞBU RAPORLARA AİT TÜM SAYFALAR OTORAPOR OTO EKSPERTİZ SERTİFİKASI
NİTELİĞİNDEDİR. RAPORLARIN GEÇERLİ OLABİLMESİ İÇİN HER SAYFADA
GÜMÜŞ HOLOGRAM BULUNMAK ZORUNDADIR. GÜMÜŞ HOLOGRAM
BULUNMAYAN, ANTEMLİ KAĞIDA BASILMAMIŞ RAPORLAR GEÇERSİZDİR.

MOTOR EKSPERTİZ VE CHECK-UP RAPORU

Motor Isı ve Ses İzolasyonu ✓ İyi

Fren Ana Merkez Hidrolik Sızdırmazlığı ✓ İyi

Direksiyon Pompası ve Boruları Yağ Kaçağı Durumu ✓ İyi

Yakıt Sistemi ve Sızdırmazlık ✓ İyi

Radyatör Genel Durumu ✓ İyi

Intercooler Genel Durumu ✓ Yok

Soğutma Fanları ✓ İyi

Soğutma Suyu Hortumları ve Sızdırmazlık ✓ İyi

Klima Boruları ✓ İyi

Turbo Boruları Genel Durumu ✓ Yok

Emme Manifoldu Durumu ✓ İyi

AZ ÖNEMLİ NOKTALAR

Conta Kaçak Testi Yapıldı mı? ⚠ **conta kaçak testi satın alınmıştır ve yapılmıştır.**

Motor Koruyucu Kapağı/Hava Filtre ve Boruları ✓ İyi

Antifiriz ✓ İyi : -20

Fren Hidroliği Durumu ✓ İyi

Motor Üst Bölge Yağ Sızdırmazlığı ✓ İyi

Sol Kule Bilyaları ✓ İyi

Sağ Kule Bilyaları ✓ İyi

!!! BURADA GÜMÜŞ YALDIZLI OTORAPOR AMBLEMİ
BULUNMUYORSA RAPOR GEÇERSİZDİR !!!



12.03.2025 15:38

BU RAPORU TELEFONUNUZA İNDİRMEK İÇİN,
OTORAPOR UYGULAMASINI YÜKLEYİP
QR KODU TARAYINIZ

Bu rapor, SERKAN GÜRLER şirketi tarafından üretilmiştir. Her Otorapor,
bağımsız franchise işletmesidir. Her işletme kendi ürettiği rapordan
sorumludur.

EKSPERTİZ PAKET TUTARI : 3500,00 TL
YAPILAN ÖDEME : 3500,00 TL
RAPOR TARİHİ : 12.03.2025

İŞBU RAPORLARA AİT TÜM SAYFALAR OTORAPOR OTO EKSPERTİZ SERTİFİKASI
NİTELİĞİNDEDİR. RAPORLARIN GEÇERLİ OLABİLMESİ İÇİN HER SAYFADA
GÜMÜŞ HOLOGRAM BULUNMAK ZORUNDADIR. GÜMÜŞ HOLOGRAM
BULUNMAYAN, ANTEMLİ KAĞIDA BASILMAMIŞ RAPORLAR GEÇERSİZDİR.

ALT / ÖN / MEKANİK EKSPERTİZ ve CHECK-UP RAPORU

ÇOK ÖNEMLİ NOKTALAR

Arazi Şaftı Genel Durumu	Yok
Motor Karteri Yağ Sızdırmazlığı	✓ İyi
Ön Krank Keçesi Yağ Sızdırmazlığı	✓ İyi
Şanzıman ve Diferansiyel Yağ Sızdırmazlığı	✓ İyi
Yağ Sızdırmazlık Ön Diferansiyel	✓ Yok
Yağ Soğutucusu Yağ Sızdırmazlığı	✓ İyi
Debriyaj Balatası ve Kavrama Sistemi Durumu	✓ Yok
Arka Diferansiyel Boşluk ve Yağ Sızdırmazlık	✓ Yok
Arazi Şanzımanı Yağ Sızdırmazlığı	✓ Yok
Arka Krank Keçesi Yağ Sızdırmazlığı	✓ İyi

ORTA ÖNEMLİ NOKTALAR

Arka Fren Balataları ve Diskler	Orta
Lastiklerin Genel Durumu	Orta
Araç Alt Kısmı Hasar Kontrolü	✓ Hasarsız
Sağ-Sol Ön Fren Kaliperi Hidrolik Sızdırmazlığı	✓ İyi
Ön Fren Balata ve Diskler	✓ İyi
Sol Ön Amortisör	✓ İyi
Sağ Ön Amortisör	✓ İyi
Turbo Alt Kontrolü	✓ Turbo Yok

!!! BURADA GÜMÜŞ YALDIZLI OTORAPOR AMBLEMİ
BULUNMUYORSA RAPOR GEÇERSİZDİR !!!



12.03.2025 15:38

BU RAPORU TELEFONUNUZA İNDİRMEK İÇİN,
OTORAPOR UYGULAMASINI YÜKLEYİP
QR KODU TARAYINIZ

Bu rapor, SERKAN GÜRLER şirketi tarafından üretilmiştir. Her Otorapor,
bağımsız franchise işletmesidir. Her işletme kendi ürettiği rapordan
sorumludur.

EKSPERTİZ PAKET TUTARI : 3500,00 TL
YAPILAN ÖDEME : 3500,00 TL
RAPOR TARİHİ : 12.03.2025

İŞBU RAPORLARA AİT TÜM SAYFALAR OTORAPOR OTO EKSPERTİZ SERTİFİKASI
NİTELİĞİNDEDİR. RAPORLARIN GEÇERLİ OLABİLMESİ İÇİN HER SAYFADA
GÜMÜŞ HOLOGRAM BULUNMAK ZORUNDADIR. GÜMÜŞ HOLOGRAM
BULUNMAYAN, ANTETLİ KAĞIDA BASILMAMIŞ RAPORLAR GEÇERSİZDİR.

ALT / ÖN / MEKANİK EKSPERTİZ ve CHECK-UP RAPORU

Motor ve Şanzıman Alt Takozları ✓ İyi

Diferansiyel Tranmisyon Mili ve Takoz ✓ Yok

Torsiyon Burç-Denge Kolları ve Salıncak Burç-
Fişekleri ✓ İyi

Yakıt Deposu ve Yakıt Hortumları ✓ İyi

Sol Arka Amortisör ve Helezon Yayları ✓ İyi

Sağ Arka Amortisör ve Helezon Yayları ✓ İyi

Sağ-Sol Arka Fren Kaliperi Yağ Sızdırmazlığı ✓ İyi

Airmatik ✓ Yok

Direksiyon Kutusu Yağ Sızdırmazlığı ✓ İyi

Ön Fren Hortumları ✓ İyi

Arka Fren Hortumları ✓ İyi

AZ ÖNEMLİ NOKTALAR

Araca Rot-Balans Ayarı ya da Kontrolü Gerekli ⚠ **Evet**
Mi?

Motor Muhafaza ✓ İyi

Ön Aks ve Aks Körükleri ✓ İyi

Sol Ön Rotil, Rot Kolu ve Rot Başı ✓ İyi

Sağ Ön Rotil, Rot Kolu ve Rot Başı ✓ İyi

Sol Ön Salıncak Fişeği ✓ İyi

Sağ Ön Salıncak Fişeği ✓ İyi

!!! BURADA GÜMÜŞ YALDIZLI OTORAPOR AMBLEMİ
BULUNMUYORSA RAPOR GEÇERSİZDİR !!!



12.03.2025 15:38

BU RAPORU TELEFONUNUZA İNDİRMEK İÇİN,
OTORAPOR UYGULAMASINI YÜKLEYİP
QR KODU TARAYINIZ

Bu rapor, SERKAN GÜRLER şirketi tarafından üretilmiştir. Her Otorapor,
bağımsız franchise işletmesidir. Her işletme kendi ürettiği rapordan
sorumludur.

EKSPERTİZ PAKET TUTARI : 3500,00 TL
YAPILAN ÖDEME : 3500,00 TL
RAPOR TARİHİ : 12.03.2025

İŞBU RAPORLARA AİT TÜM SAYFALAR OTORAPOR OTO EKSPERTİZ SERTİFİKASI
NİTELİĞİNDEDİR. RAPORLARIN GEÇERLİ OLABİLMESİ İÇİN HER SAYFADA
GÜMÜŞ HOLOGRAM BULUNMAK ZORUNDADIR. GÜMÜŞ HOLOGRAM
BULUNMAYAN, ANTETLİ KAĞIDA BASILMAMIŞ RAPORLAR GEÇERSİZDİR.

İş Emri No : KYM60050
Plaka : 34GFC012
Şasi No : KNADA814BN6770557
TSE-HYB No : 34-HYB-18530 (15.04.2023-15.04.2025)

6 / 22

ALT / ÖN / MEKANİK EKSPERTİZ ve CHECK-UP RAPORU

Taban Plastik Bakalitleri ✓ İyi

Egzoz Borusu ve Susturucu Genel Durumu ✓ İyi

EI Freni Halatları ✓ İyi

Arka Aks ve Aks Körükleri ✓ Yok

!!! BURADA GÜMÜŞ YALDIZLI OTORAPOR AMBLEMİ
BULUNMUYORSA RAPOR GEÇERSİZDİR !!!



12.03.2025 15:38

BU RAPORU TELEFONUNUZA İNDİRMEK İÇİN,
OTORAPOR UYGULAMASINI YÜKLEYİP
QR KODU TARAYINIZ

Bu rapor, SERKAN GÜRLER şirketi tarafından üretilmiştir. Her Otorapor,
bağımsız franchise işletmesidir. Her işletme kendi ürettiği rapordan
sorumludur.

EKSPERTİZ PAKET TUTARI : 3500,00 TL
YAPILAN ÖDEME : 3500,00 TL
RAPOR TARİHİ : 12.03.2025

İŞBU RAPORLARA AİT TÜM SAYFALAR OTORAPOR OTO EKSPERTİZ SERTİFİKASI
NİTELİĞİNDEDİR. RAPORLARIN GEÇERLİ OLABİLMESİ İÇİN HER SAYFADA
GÜMÜŞ HOLOGRAM BULUNMAK ZORUNDADIR. GÜMÜŞ HOLOGRAM
BULUNMAYAN, ANTETLİ KAĞIDA BASILMAMIŞ RAPORLAR GEÇERSİZDİR.

İş Emri No : KYM60050
Plaka : 34GFC012
Şasi No : KNADA814BN6770557
TSE-HYB No : 34-HYB-18530 (15.04.2023-15.04.2025)

7 / 22

KAPORTA - BOYA EKSPERTİZ VE CHECK-UP KARALAMA KAĞIDI

KAPORTA BOYA KARALAMA KAĞIDI
BU SAYFA RAPORUN BİR PARÇASI DEĞİLDİR!
NOT AMAÇLIDIR. DİJİTAL RAPOR GEÇERLİDİR.

BAYI ADI: ...
PLAKA: 34 GFC 012
ŞASE: ...
TARİHİ: 12.05.2025
KM: 23 984

NOTLAR:
- En tepenin bağlantı çakları bosta

HSE PLT LB

VC

ÖN İÇ DİREK 100
PLT
SOL ÖN KAPU 100
İÇ ORTA DİREK
SOL ARKA KAPU 100
ARKA HAPİ İÇİ

PANEL
KAPUT 100
SOL DİREK (MOTORLU)
SOL DİREK (MOTORLU)
100
PANEL
ARKA TAMPOD

ÖN İÇ DİREK 100
PLT
SAĞ ÖN KAPU 100
İÇ ORTA DİREK
SAĞ ARKA KAPU 100
ARKA HAPİ İÇİ

BURADA HOLOGRAM YOKSA BU SAYFA GEÇERSİZDİR

USTANIN ADI: KAYI
SOYADI: ...
İMZA: ...

016691

"BU RAPORU KAREKODU TARAYARAK TEYİT EDEBİLİRSİNİZ"

"BU RAPORU TEK SAYFA SATILMAZ, TEK SAYFA YAYINLANMAZ, İLANLARDA KULLANILMAZ, TEK BAŞINA GEÇERSİZDİR."

!!! BURADA GÜMÜŞ YALDIZLI OTORAPOR AMBLEMİ
BULUNMUYORSA RAPOR GEÇERSİZDİR !!!



12.03.2025 15:38

BU RAPORU TELEFONUNUZA İNDİRMEK İÇİN,
OTORAPOR UYGULAMASINI YÜKLEYİP
QR KODU TARAYINIZ

Bu rapor, SERKAN GÜRLER şirketi tarafından üretilmiştir. Her Otorapor,
bağımsız franchise işletmesidir. Her işletme kendi ürettiği rapordan
sorumludur.

EKSPERTİZ PAKET TUTARI : 3500,00 TL
YAPILAN ÖDEME : 3500,00 TL
RAPOR TARİHİ : 12.03.2025

İŞBU RAPORLARA AİT TÜM SAYFALAR OTORAPOR OTORAPOR EKSPERTİZ SERTİFİKASI
NİTELİĞİNDEDİR. RAPORLARIN GEÇERLİ OLABİLMESİ İÇİN HER SAYFADA
GÜMÜŞ HOLOGRAM BULUNMAK ZORUNDUR. GÜMÜŞ HOLOGRAM
BULUNMAYAN, ANTETLİ KAĞIDA BASILMAMIŞ RAPORLAR GEÇERSİZDİR.

KAPORTA - BOYA EKSPERTİZ VE CHECK-UP DETAYLI SOL

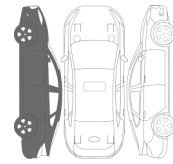
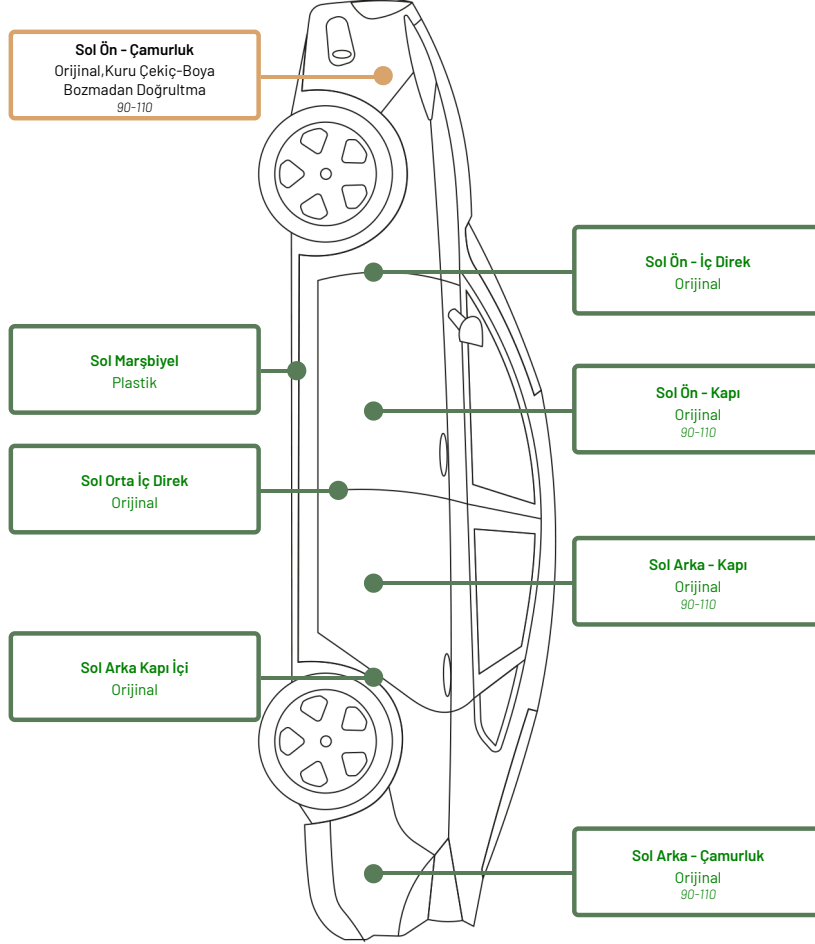

!!! BURADA GÜMÜŞ YALDIZLI OTORAPOR AMBLEMİ
BULUNMUYORSA RAPOR GEÇERSİZDİR !!!

12.03.2025 15:38

BU RAPORU TELEFONUNUZA İNDİRMEK İÇİN,
OTORAPOR UYGULAMASINI YÜKLEYİP
QR KODU TARAYINIZ

Bu rapor, SERKAN GÜRLER şirketi tarafından üretilmiştir. Her Otorapor,
bağımsız franchise işletmesidir. Her işletme kendi ürettiği rapordan
sorumludur.

EKSPERTİZ PAKET TUTARI : **3500,00 TL**
YAPILAN ÖDEME : **3500,00 TL**
RAPOR TARİHİ : **12.03.2025**

İŞBU RAPORLARA AİT TÜM SAYFALAR OTORAPOR OTO EKSPERTİZ SERTİFİKASI
NİTELİĞİNDEDİR. RAPORLARIN GEÇERLİ OLABİLMESİ İÇİN HER SAYFADA
GÜMÜŞ HOLOGRAM BULUNMAK ZORUNDADIR. GÜMÜŞ HOLOGRAM
BULUNMAYAN, ANTETLİ KAĞIDA BASILMAMIŞ RAPORLAR GEÇERSİZDİR.

KAPORTA - BOYA EKSPERTİZ VE CHECK-UP DETAYLI ÜST

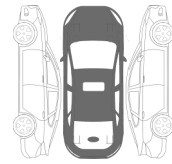
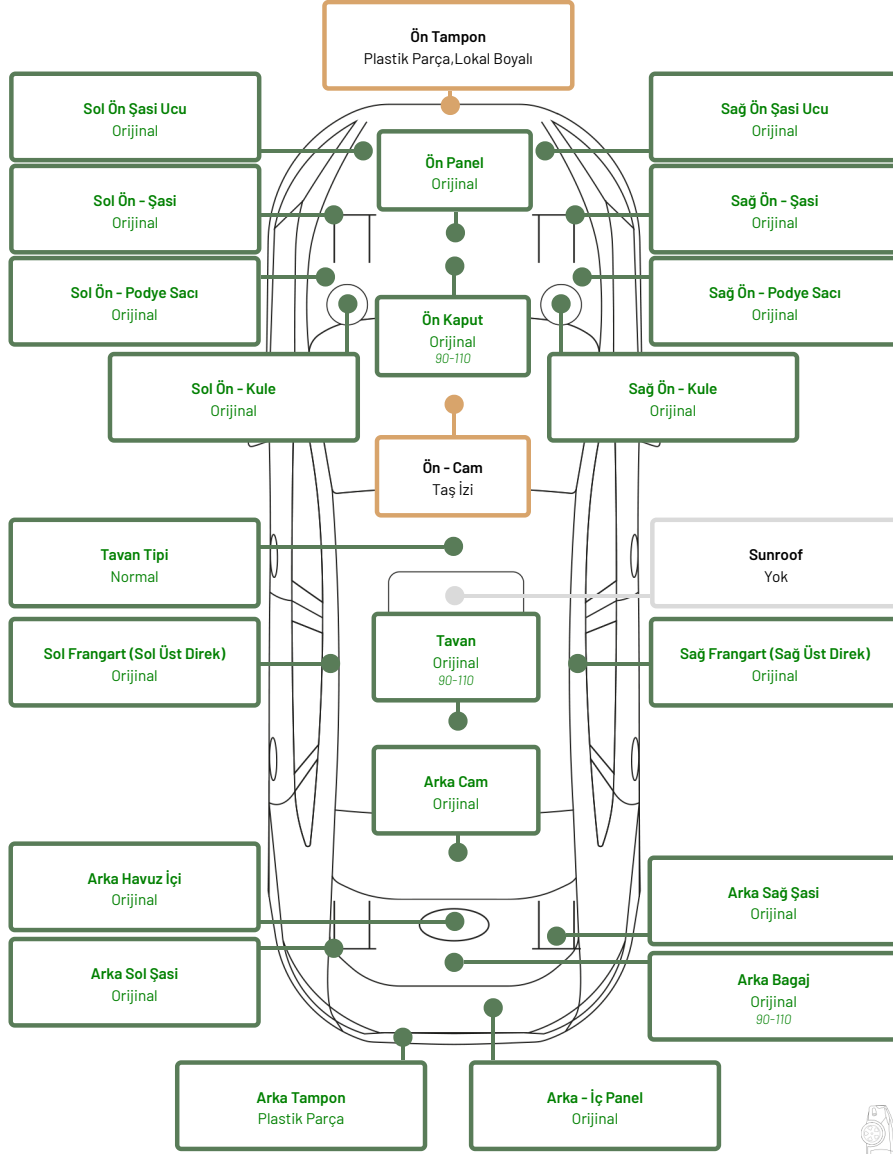

!!! BURADA GÜMÜŞ YALDIZLI OTORAPOR AMBLEMİ
BULUNMUYORSA RAPOR GEÇERSİZDİR !!!



12.03.2025 15:38

BU RAPORU TELEFONUNUZA İNDİRMEK İÇİN,
OTORAPOR UYGULAMASINI YÜKLEYİP
QR KODU TARAYINIZ

Bu rapor, SERKAN GÜRLER şirketi tarafından üretilmiştir. Her Otorapor,
bağımsız franchise işletmesidir. Her işletme kendi ürettiği rapordan
sorumludur.

EKSPERTİZ PAKET TUTARI : 3500,00 TL
YAPILAN ÖDEME : 3500,00 TL
RAPOR TARİHİ : 12.03.2025

İŞBU RAPORLARA AİT TÜM SAYFALAR OTORAPOR OTO EKSPERTİZ SERTİFİKASI
NİTELİĞİNDEDİR. RAPORLARIN GEÇERLİ OLABİLMESİ İÇİN HER SAYFADA
GÜMÜŞ HOLOGRAM BULUNMAK ZORUNDUR. GÜMÜŞ HOLOGRAM
BULUNMAYAN, ANTETLİ KAĞIDA BASILMAMIŞ RAPORLAR GEÇERSİZDİR.

KAPORTA - BOYA EKSPERTİZ VE CHECK-UP DETAYLI SAĞ

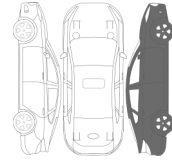
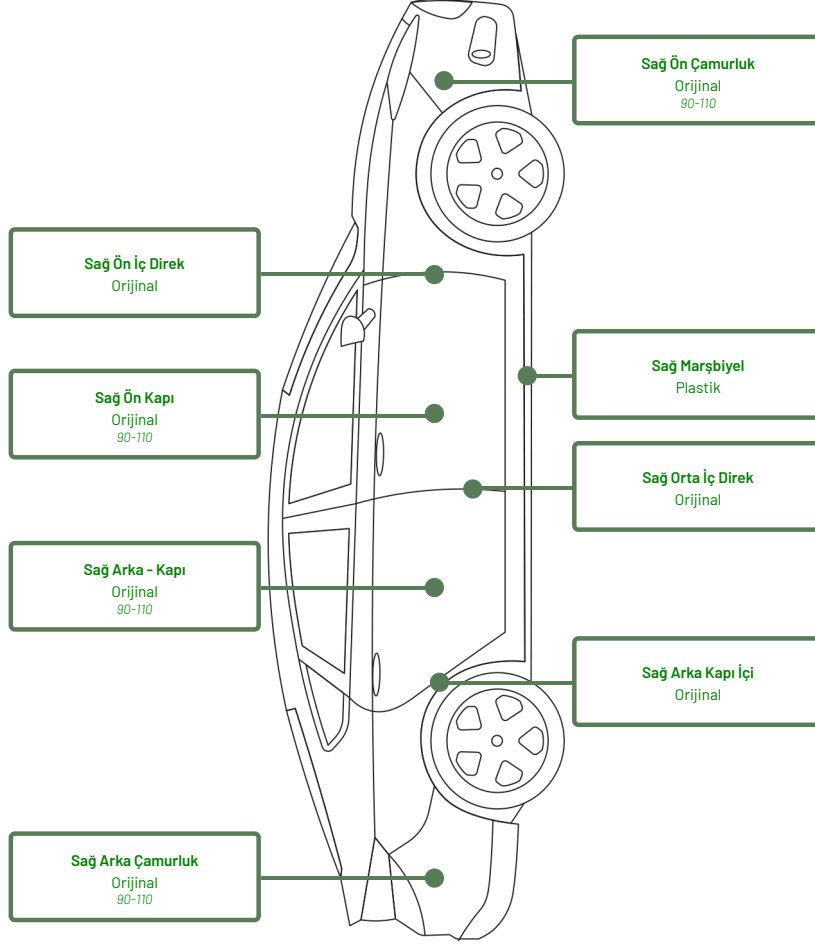

!!! BURADA GÜMÜŞ YALDIZLI OTORAPOR AMBLEMİ
BULUNMUYorsa RAPOR GEÇERSİZDİR !!!

12.03.2025 15:38

BU RAPORU TELEFONUNUZA İNDİRMEK İÇİN,
OTORAPOR UYGULAMASINI YÜKLEYİP
QR KODU TARAYINIZ

Bu rapor, SERKAN GÜRLER şirketi tarafından üretilmiştir. Her Otorapor,
bağımsız franchise işletmesidir. Her işletme kendi ürettiği rapordan
sorumludur.

EKSPERTİZ PAKET TUTARI : 3500,00 TL
YAPILAN ÖDEME : 3500,00 TL
RAPOR TARİHİ : 12.03.2025

İŞBU RAPORLARA AİT TÜM SAYFALAR OTORAPOR OTO EKSPERTİZ SERTİFİKASI
NİTELİĞİNDEDİR. RAPORLARIN GEÇERLİ OLABİLMESİ İÇİN HER SAYFADA
GÜMÜŞ HOLOGRAM BULUNMAK ZORUNDADIR. GÜMÜŞ HOLOGRAM
BULUNMAYAN, ANTETLİ KAĞIDA BASILMAMIŞ RAPORLAR GEÇERSİZDİR.

İş Emri No : KYM60050
Plaka : 34GFC012
Şasi No : KNADA814BN6770557
TSE-HYB No : 34-HYB-18530 (15.04.2023-15.04.2025)

11 / 22

KAPORTA - BOYA EKSPERTİZ VE CHECK-UP DETAYLI

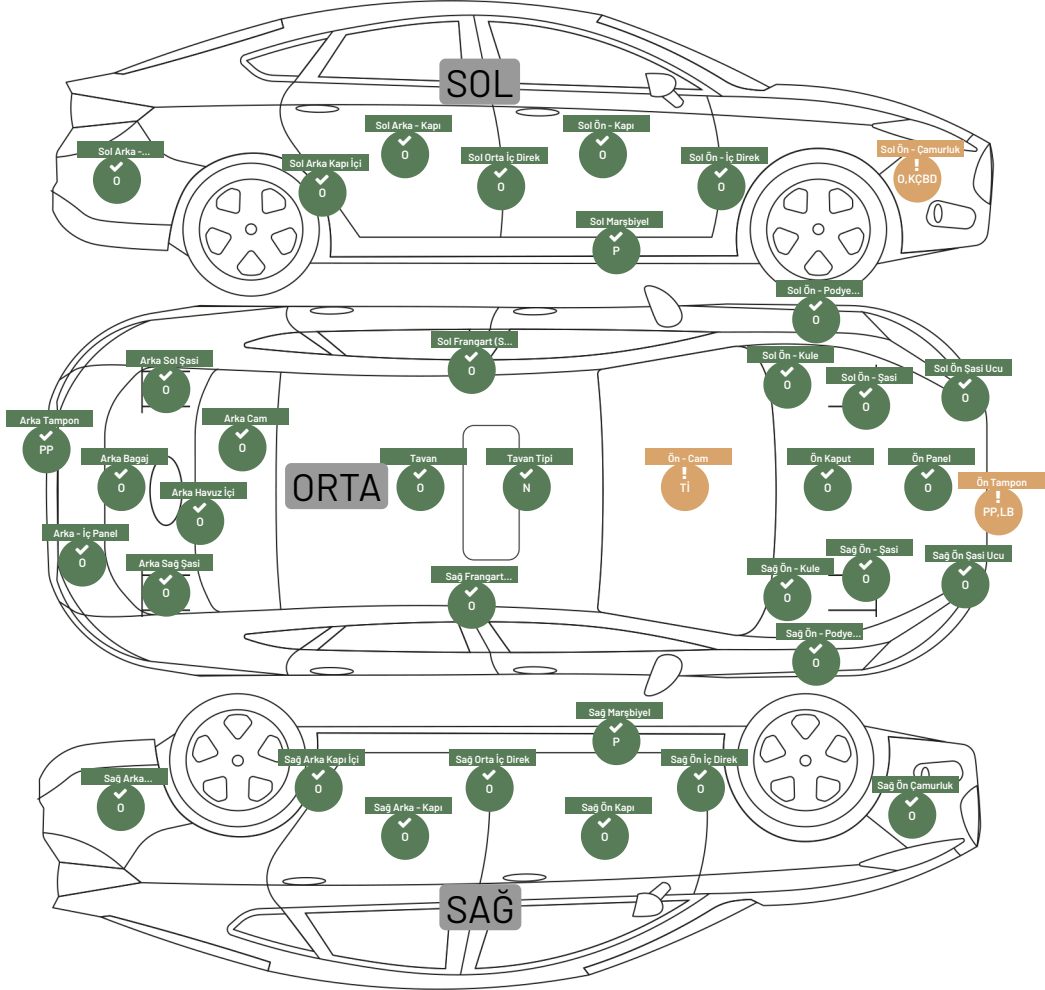

Tİ: Taş İzi E: Evet PP: Plastik Parça LB: Lokal Boyalı O: Orijinal
KÇBD: Kuru Çekiç-Boya Bozmadan Doğrultma N: Normal Y: Yok AT: Araç Temizdi
AAİG: Araçta Ağır İşlem Görülmemiştir KKFE: Karalama Kağıdı Fotoğrafı Eki



!!! BURADA GÜMÜŞ YALDIZLI OTORAPOR AMBLEMİ
BULUNMUYorsa RAPOR GEÇERSİZDİR !!!

12.03.2025 15:38

BU RAPORU TELEFONUNUZA İNDİRMEK İÇİN,
OTORAPOR UYGULAMASINI YÜKLEYİP
QR KODU TARAYINIZ

Bu rapor, SERKAN GÜRLER şirketi tarafından üretilmiştir. Her Otorapor,
bağımsız franchise işletmesidir. Her işletme kendi ürettiği rapordan
sorumludur.

EKSPERTİZ PAKET TUTARI : 3500,00 TL
YAPILAN ÖDEME : 3500,00 TL
RAPOR TARİHİ : 12.03.2025

İŞBU RAPORLARA AİT TÜM SAYFALAR OTORAPOR OTO EKSPERTİZ SERTİFİKASI
NİTELİĞİNDEDİR. RAPORLARIN GEÇERLİ OLABİLMESİ İÇİN HER SAYFADA
GÜMÜŞ HOLOGRAM BULUNMAK ZORUNDUR. GÜMÜŞ HOLOGRAM
BULUNMAYAN, ANTETLİ KAĞIDA BASILMAMIŞ RAPORLAR GEÇERSİZDİR.

İş Emri No : KYM60050
Plaka : 34GFC012
Şasi No : KNADA814BN6770557
TSE-HYB No : 34-HYB-18530 (15.04.2023-15.04.2025)

12 / 22

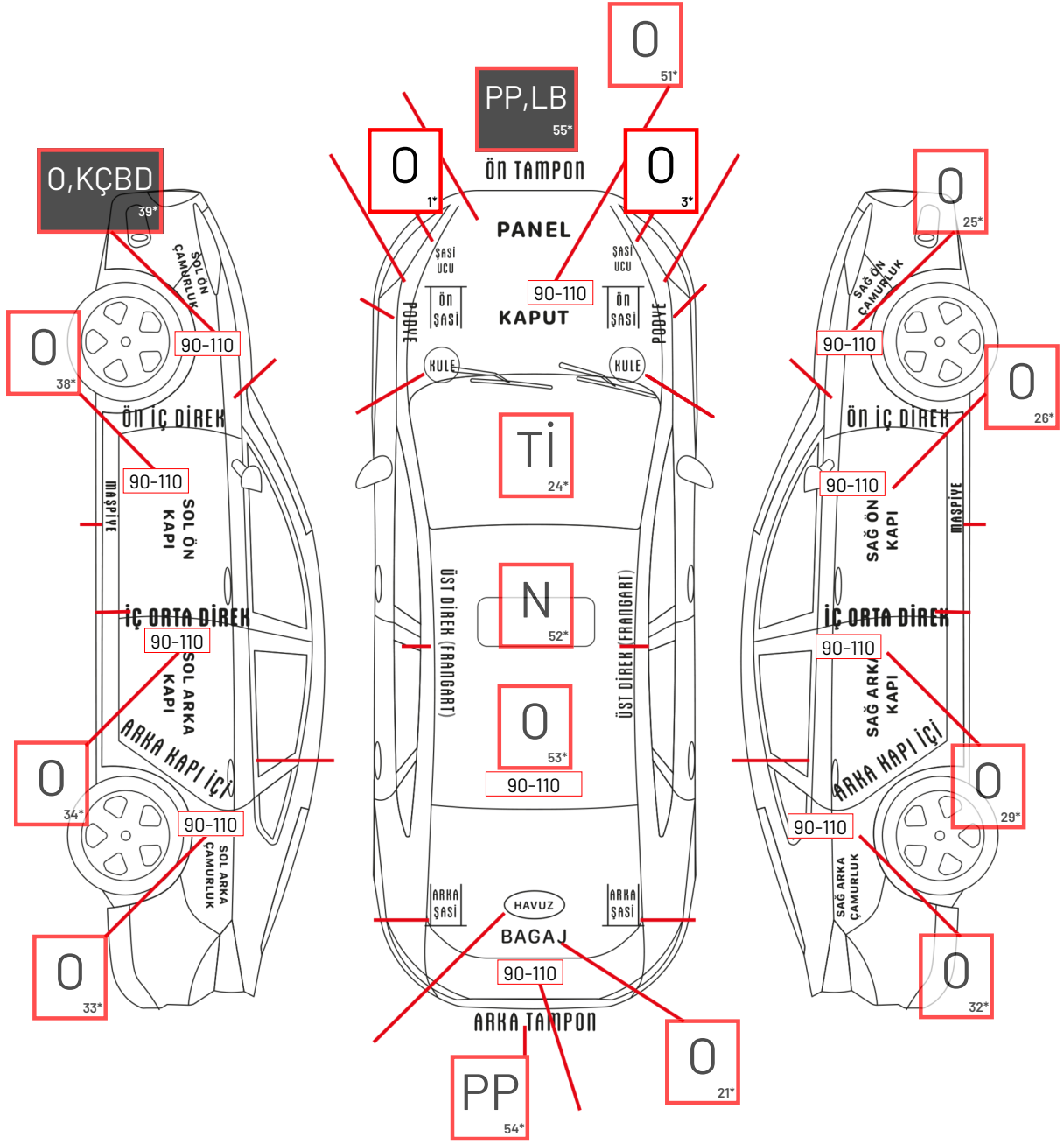

Tİ: Taş İzi PP: Plastik Parça LB: Lokal Boyalı O: Orijinal KÇBD: Kuru Çekiç-Boya Bozmadan Doğrultma N: Normal

Not: * Bu sayfada sadece hatalı/işlemlili noktalar gösterilmiştir. Diğer parça durumları ve mikron değerleri bir sonraki sayfada detaylı olarak verilmektedir.

Not: * Kutulardaki numaralar "KAPORTA - BOYA EKSPERTİZ VE CHECK-UP RAPORU" rapor nokta listesindeki rakamları ifade eder.

!!! BURADA GÜMÜŞ YALDIZLI OTORAPOR AMBLEMİ
BULUNMUYORSA RAPOR GEÇERSİZDİR !!!

12.03.2025 15:38

BU RAPORU TELEFONUNUZA İNDİRMEK İÇİN,
OTORAPOR UYGULAMASINI YÜKLEYİP
QR KODU TARAYINIZ

Bu rapor, SERKAN GÜRLER şirketi tarafından üretilmiştir. Her Otorapor,
bağımsız franchise işletmesidir. Her işletme kendi ürettiği rapordan
sorumludur.

EKSPERTİZ PAKET TUTARI : 3500,00 TL
YAPILAN ÖDEME : 3500,00 TL
RAPOR TARİHİ : 12.03.2025

İŞBU RAPORLARA AİT TÜM SAYFALAR OTORAPOR OTO EKSPERTİZ SERTİFİKASI
NİTELİĞİNDEDİR. RAPORLARIN GEÇERLİ OLABİLMESİ İÇİN HER SAYFADA
GÜMÜŞ HOLOGRAM BULUNMAK ZORUNDUR. GÜMÜŞ HOLOGRAM
BULUNMAYAN, ANTETLİ KAĞIDA BASILMAMIŞ RAPORLAR GEÇERSİZDİR.

KAPORTA - BOYA EKSPERTİZ VE CHECK-UP RAPORU

24 Ön - Cam	Taş İzi	:
56 Araçta Noktasal Ezik-Çizik Mevcut mu? Fotoğraf	Evet	
55 Ön Tampon	Plastik Parça,Lokal Boyalı	
39 Sol Ön - Çamurluk	Orijinal,Kuru Çekiç-Boya Bozmadan Doğrultma	: 90-110 µ (mikron)
20 Sağ Marşbiyel	Plastik	
19 Sol Marşbiyel	Plastik	
58 Ön Panjur	✓ Sorunsuz	
57 Tavanda Göçük Mevcut mu?	✓ Hayır	
54 Arka Tampon	✓ Plastik Parça	
53 Tavan	✓ Orijinal	: 90-110 µ (mikron)
52 Tavan Tipi	✓ Normal	
51 Ön Kaput	✓ Orijinal	: 90-110 µ (mikron)
50 Sol Ön - Şasi	✓ Orijinal	
49 Sağ Ön - Şasi	✓ Orijinal	
48 Sol Ön - Podye Sacı	✓ Orijinal	
47 Sağ Ön - Podye Sacı	✓ Orijinal	
46 Sol Ön - Kule	✓ Orijinal	
45 Sağ Ön - Kule	✓ Orijinal	

!!! BURADA GÜMÜŞ YALDIZLI OTORAPOR AMBLEMİ
BULUNMUYORSA RAPOR GEÇERSİZDİR !!!



12.03.2025 15:38

BU RAPORU TELEFONUNUZA İNDİRMEK İÇİN,
OTORAPOR UYGULAMASINI YÜKLEYİP
QR KODU TARAYINIZ

Bu rapor, SERKAN GÜRLER şirketi tarafından üretilmiştir. Her Otorapor,
bağımsız franchise işletmesidir. Her işletme kendi ürettiği rapordan
sorumludur.

EKSPERTİZ PAKET TUTARI : 3500,00 TL
YAPILAN ÖDEME : 3500,00 TL
RAPOR TARİHİ : 12.03.2025

İŞBU RAPORLARA AİT TÜM SAYFALAR OTORAPOR OTO EKSPERTİZ SERTİFİKASI
NİTELİĞİNDEDİR. RAPORLARIN GEÇERLİ OLABİLMESİ İÇİN HER SAYFADA
GÜMÜŞ HOLOGRAM BULUNMAK ZORUNDADIR. GÜMÜŞ HOLOGRAM
BULUNMAYAN, ANTETLİ KAĞIDA BASILMAMIŞ RAPORLAR GEÇERSİZDİR.

KAPORTA - BOYA EKSPERTİZ VE CHECK-UP RAPORU

44 Ön Panel	✓ Orijinal	
43 Arka Sol Şasi	✓ Orijinal	
42 Arka Sağ Şasi	✓ Orijinal	
41 Arka - İç Panel	✓ Orijinal	
40 Arka Havuz İçi	✓ Orijinal	
38 Sol Ön - Kapı	✓ Orijinal	: 90-110 µ (mikron)
37 Sol Ön - İç Direk	✓ Orijinal	
36 Sol Orta İç Direk	✓ Orijinal	
35 Sol Arka Kapı İçi	✓ Orijinal	
34 Sol Arka - Kapı	✓ Orijinal	: 90-110 µ (mikron)
33 Sol Arka - Çamurluk	✓ Orijinal	: 90-110 µ (mikron)
32 Sağ Arka Çamurluk	✓ Orijinal	: 90-110 µ (mikron)
31 Sağ Ön İç Direk	✓ Orijinal	
30 Kapı Fitol Lastikleri ve Kapı Gergileri	✓ İyi	
29 Sağ Arka - Kapı	✓ Orijinal	: 90-110 µ (mikron)
28 Sağ Arka Kapı İçi	✓ Orijinal	
27 Sağ Orta İç Direk	✓ Orijinal	
26 Sağ Ön Kapı	✓ Orijinal	: 90-110 µ (mikron)

!!! BURADA GÜMÜŞ YALDIZLI OTORAPOR AMBLEMİ
BULUNMUYorsa RAPOR GEÇERSİZDİR !!!



12.03.2025 15:38

BU RAPORU TELEFONUNUZA İNDİRMEK İÇİN,
OTORAPOR UYGULAMASINI YÜKLEYİP
QR KODU TARAYINIZ

Bu rapor, SERKAN GÜRLER şirketi tarafından üretilmiştir. Her Otorapor,
bağımsız franchise işletmesidir. Her işletme kendi ürettiği rapordan
sorumludur.

EKSPERTİZ PAKET TUTARI : 3500,00 TL
YAPILAN ÖDEME : 3500,00 TL
RAPOR TARİHİ : 12.03.2025

İŞBU RAPORLARA AİT TÜM SAYFALAR OTORAPOR OTO EKSPERTİZ SERTİFİKASI
NİTELİĞİNDEDİR. RAPORLARIN GEÇERLİ OLABİLMESİ İÇİN HER SAYFADA
GÜMÜŞ HOLOGRAM BULUNMAK ZORUNDADIR. GÜMÜŞ HOLOGRAM
BULUNMAYAN, ANTETLİ KAĞIDA BASILMAMIŞ RAPORLAR GEÇERSİZDİR.

KAPORTA - BOYA EKSPERTİZ VE CHECK-UP RAPORU

25 Sağ Ön Çamurluk	✓ Orijinal	: 90-110 µ (mikron)
23 Sunroof	✓ Yok	:
22 Arka Cam	✓ Orijinal	:
21 Arka Bagaj	✓ Orijinal	: 90-110 µ (mikron)
18 Araca Kirli Halde mi Ekspertiz Yapıldı?	✓ Araç Temizdi	
17 Araç "FİİLEN AĞIR İŞLEMLİ" Kategorisinde mi? (Bu yorum usta görüşüdür.)	✓ Araçta Ağır İşlem Görülmemiştir	
16 Araç Alt Tabanı Kontrolü	✓ Orijinal	
15 Karalama Kağıdı	✓ Karalama Kağıdı Fotoğrafi Eki	
14 Sağ Frangart (Sağ Üst Direk)	✓ Orijinal	
13 Sol Frangart (Sol Üst Direk)	✓ Orijinal	
11 Gösterge Panelinde Airbag Işığı Yanıyor mu?	✓ Hayır	
10 Araç Alt Ön Kısım Fotoğrafi	✓ Araç Alt Ön Kısım Fotoğrafi	
9 Araç Alt Orta Kısım Fotoğrafi	✓ Araç Alt Orta Kısım Fotoğrafi	
8 Araç Alt Arka Kısım Fotoğrafi	✓ Araç Alt Arka Kısım Fotoğrafi	
7 Airbag (Hava Yastıkları) Usta Kanaati	✓ Otorapor Airbag Kontrol Paketi Uygulanmadıysa Yetkili Serviste İncelenmesi Gereklidir.	
5 Araç Genelinde Dolu Hasarı Mevcut Mu ?	✓ Hayır	
4 Sağ Ön Kapı İçi	✓ Orijinal	
3 Sağ Ön Şasi Ucu	✓ Orijinal	

!!! BURADA GÜMÜŞ YALDIZLI OTORAPOR AMBLEMİ BULUNMUYorsa RAPOR GEÇERSİZDİR !!!



12.03.2025 15:38

BU RAPORU TELEFONUNUZA İNDİRMEK İÇİN,
OTORAPOR UYGULAMASINI YÜKLEYİP
QR KODU TARAYINIZ

Bu rapor, SERKAN GÜRLER şirketi tarafından üretilmiştir. Her Otorapor, bağımsız franchise işletmesidir. Her işletme kendi ürettiği rapordan sorumludur.

EKSPERTİZ PAKET TUTARI : 3500,00 TL
YAPILAN ÖDEME : 3500,00 TL
RAPOR TARİHİ : 12.03.2025

İŞBU RAPORLARA AİT TÜM SAYFALAR OTORAPOR OTO EKSPERTİZ SERTİFİKASI NİTELİĞİNDEDİR. RAPORLARIN GEÇERLİ OLABİLMESİ İÇİN HER SAYFADA GÜMÜŞ HOLOGRAM BULUNMAK ZORUNDADIR. GÜMÜŞ HOLOGRAM BULUNMAYAN, ANTEMLİ KAĞIDA BASILMAMIŞ RAPORLAR GEÇERSİZDİR.

İş Emri No : KYM60050
Plaka : 34GFC012 16 / 22
Şasi No : KNADA814BN6770557
TSE-HYB No : 34-HYB-18530 (15.04.2023-15.04.2025)

KAPORTA - BOYA EKSPERTİZ VE CHECK-UP RAPORU

2 Sol Ön Kapı İçi ✓ Orijinal

1 Sol Ön Şasi Ucu ✓ Orijinal

0 Araç Genelinde Dolu Onarımı Mevcut mu? ✓ Hayır

0 Araç Genelinde Kuş Pisiği ve Boya Bozulmaları Mevcut mu? ✓ Hayır

12.03.2025 15:38

BU RAPORU TELEFONUNUZA İNDİRMEK İÇİN,
OTORAPOR UYGULAMASINI YÜKLEYİP
QR KODU TARAYINIZ

Bu rapor, SERKAN GÜRLER şirketi tarafından üretilmiştir. Her Otorapor,
bağımsız franchise işletmesidir. Her işletme kendi ürettiği rapordan
sorumludur.

!!! BURADA GÜMÜŞ YALDIZLI OTORAPOR AMBLEMİ
BULUNMUYORSA RAPOR GEÇERSİZDİR !!!



EKSPERTİZ PAKET TUTARI : 3500,00 TL
YAPILAN ÖDEME : 3500,00 TL
RAPOR TARİHİ : 12.03.2025

İŞBU RAPORLARA AİT TÜM SAYFALAR OTORAPOR OTO EKSPERTİZ SERTİFİKASI
NİTELİĞİNDEDİR. RAPORLARIN GEÇERLİ OLABİLMESİ İÇİN HER SAYFADA
GÜMÜŞ HOLOGRAM BULUNMAK ZORUNDADIR. GÜMÜŞ HOLOGRAM
BULUNMAYAN, ANTETLİ KAĞIDA BASILMAMIŞ RAPORLAR GEÇERSİZDİR.

OBD/BEYİN TEST

ÇOK ÖNEMLİ NOKTALAR

★ ★ ★ ★ ★
100% (16 puan üzerinden 16 puan)

AZ ÖNEMLİ NOKTALAR

★ ★ ★ ★ ★
100% (10 puan üzerinden 10 puan)

ORTA ÖNEMLİ NOKTALAR

★ ★ ★ ★ ★
100% (2 puan üzerinden 2 puan)

TÜM NOKTALAR

★ ★ ★ ★ ★
100% (28 puan üzerinden 28 puan)

Dikkat: Sonuçlar OBD Test Cihazının anlık kontrol verileridir. Bu rapor diğer raporlarda olduğu gibi giriş-çıkış kilometreleri arasında geçerlidir. Araç kullanıldığı sürece arıza çıkartmayacağı anlamına gelmez. Garanti paketi satın alınmaz!

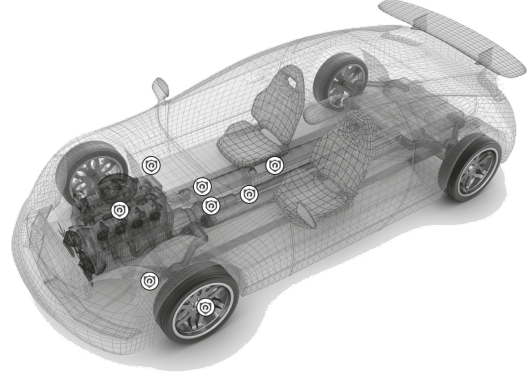

△ 1 Hava Yastığı Elektronikliği
Yok

△ 2 Motor Işığı
Yanmıyor

△ 3 ABS /ESP/ESR Elektronikliği
Arıza Kaydı Yok

△ 4 Klima Elektronikliği
Arıza Kaydı Yok

△ 5 Motor Beyin Elektronikliğinde
Arıza Kaydı Var mı?
Yok

◇ 6 Elektrikli Direksiyon
Yok

○ 7 Lastik Basınç Elektronikliği
Arıza Kaydı Yok

○ 8 Gövde Elektronik Arızası
Mevcut mu?
Hayır

○ 9 Şanzıman Elektronikliği
Arıza Kaydı Yok

○ 10 OBD Test Çıktısı Görseli
OBD Test Çıktısı
Görseli

EKSPERTİZ ÖZETİ VE GENEL DURUM NOTLARI (UZMAN TEKNİKER GÖRÜŞÜ)

"Servis Kontrolü Gereklidir", "Acil Olarak Servis Bakımı Gereklidir." ibaresi bulunan ve test noktalarında "kötü/orta" tespiti olan araçların, servis bakımları yapılmadan trafiğe çıkması sakıncalıdır. Servis müdahalesi gerektiren problemlerden doğacak durumlardan Otorapor sorumlu değildir. "Chip tuning, ateşleme yazılımı, gaz tepkime arttırıcı, şanzıman beyni update ve modifikasyonlar garantimiz dışındadır. Araç servis beyin güncellemesi almalıdır. Bu hususlar sorumluluğumuzda değildir. Ekspertiz hizmetimizde bu noktalar kontrol edilmemektedir." Araç elektrikli ise; Aracın pil ve elektrik sistemi "OTORAPOR ELEKTRİKLİ ARAÇ&BATARYA TEST PAKETİ" satın alınarak ölçülmelidir.

!!! BURADA GÜMÜŞ YALDIZLI OTORAPOR AMBLEMİ
BULUNMUYorsa RAPOR GEÇERSİZDİR !!!



12.03.2025 15:38

BU RAPORU TELEFONUNUZA İNDİRMEK İÇİN,
OTORAPOR UYGULAMASINI YÜKLEYİP
QR KODU TARAYINIZ

Bu rapor, SERKAN GÜRLER şirketi tarafından üretilmiştir. Her Otorapor,
bağımsız franchise işletmesidir. Her işletme kendi ürettiği rapordan
sorumludur.

EKSPERTİZ PAKET TUTARI : 3500,00 TL
YAPILAN ÖDEME : 3500,00 TL
RAPOR TARİHİ : 12.03.2025

İŞBU RAPORLARA AİT TÜM SAYFALAR OTORAPOR OTO EKSPERTİZ SERTİFİKASI
NİTELİĞİNDEDİR. RAPORLARIN GEÇERLİ OLABİLMESİ İÇİN HER SAYFADA
GÜMÜŞ HOLOGRAM BULUNMAK ZORUNDUR. GÜMÜŞ HOLOGRAM
BULUNMAYAN, ANTETLİ KAĞIDA BASILMAMIŞ RAPORLAR GEÇERSİZDİR.

İÇ-DIŞ KONDİSYON KONTROLLERİ RAPORU

ÇOK ÖNEMLİ NOKTALAR

Genel Torpido Kaplama ✓ İyi

ORTA ÖNEMLİ NOKTALAR

Jantlar ⚠ **Deforme**

Klima ve Izgaralar ✓ İyi

Ön Sol Far ✓ Çalışıyor

Ön Sağ Far ✓ Çalışıyor

Silecek Far ve Diğer Kollar ✓ İyi

AZ ÖNEMLİ NOKTALAR

Sol Ön Lastik ⚠ **Kötü** : 2020

Sol Arka Lastik ⚠ **Kötü** : 2020

Sağ Arka Lastik ⚠ **Kötü** : 2020

Sağ Ön Lastik ⚠ **Kötü** : 2020

Sol Ön Lastik Diş Derinliği (mm) Orta : 4

Sol Arka Lastik Diş Derinliği Orta : 4

Sağ Arka Lastik Derinliği Orta : 4

Sağ Ön Lastik Derinliği Orta : 4

Arıza Işık veya Uyarısı Mevcut mu? ✓ Hayır

Radyo ve Ses Sistemi ✓ Çalışıyor

EI Fren Kolu ve ya Düğmesi ✓ İyi

Tavan Aydınlatması ✓ Çalışıyor

!!! BURADA GÜMÜŞ YALDIZLI OTORAPOR AMBLEMİ
BULUNMUYorsa RAPOR GEÇERSİZDİR !!!



12.03.2025 15:38

BU RAPORU TELEFONUNUZA İNDİRMEK İÇİN,
OTORAPOR UYGULAMASINI YÜKLEYİP
QR KODU TARAYINIZ

Bu rapor, SERKAN GÜRLER şirketi tarafından üretilmiştir. Her Otorapor,
bağımsız franchise işletmesidir. Her işletme kendi ürettiği rapordan
sorumludur.

EKSPERTİZ PAKET TUTARI : 3500,00 TL
YAPILAN ÖDEME : 3500,00 TL
RAPOR TARİHİ : 12.03.2025

İŞBU RAPORLARA AİT TÜM SAYFALAR OTORAPOR OTO EKSPERTİZ SERTİFİKASI
NİTELİĞİNDEDİR. RAPORLARIN GEÇERLİ OLABİLMESİ İÇİN HER SAYFADA
GÜMÜŞ HOLOGRAM BULUNMAK ZORUNDADIR. GÜMÜŞ HOLOGRAM
BULUNMAYAN, ANTETLİ KAĞIDA BASILMAMIŞ RAPORLAR GEÇERSİZDİR.

İş Emri No : KYM60050
Plaka : 34GFC012
Şasi No : KNADA814BN6770557
TSE-HYB No : 34-HYB-18530 (15.04.2023-15.04.2025)

19 / 22

İÇ-DIŞ KONDİSYON KONTROLLERİ RAPORU

Tavan Döşemesi	✓ İyi
Sunroof Düğmesi	✓ Yok
Direksiyon Simidi Tuşları	✓ Çalışıyor
Ön Sol Sinyal	✓ Çalışıyor
Ön Sağ / Sol Sis	✓ Çalışıyor
Ön Silecekler	✓ İyi
Arka Sol Stop	✓ Çalışıyor
Arka Silecekler	✓ İyi
Dörtlü Flaşör	✓ Çalışıyor
Davlumbazlar	✓ İyi
Ön ve Arka Koltuklar Döşeme Kontrolü	✓ İyi
Avadanlık ve Stepne	✓ İyi
Arka Sağ Stop	✓ Çalışıyor
Arka Sis Farları	✓ Çalışıyor
Sağ Ayna	✓ Çalışıyor
Geri Vites Lambaları	✓ Yanıyor

12.03.2025 15:38

BU RAPORU TELEFONUNUZA İNDİRMEK İÇİN,
OTORAPOR UYGULAMASINI YÜKLEYİP
QR KODU TARAYINIZ

Bu rapor, SERKAN GÜRLER şirketi tarafından üretilmiştir. Her Otorapor,
bağımsız franchise işletmesidir. Her işletme kendi ürettiği rapordan
sorumludur.

!!! BURADA GÜMÜŞ YALDIZLI OTORAPOR AMBLEMİ
BULUNMUYORSA RAPOR GEÇERSİZDİR !!!



EKSPERTİZ PAKET TUTARI : 3500,00 TL
YAPILAN ÖDEME : 3500,00 TL
RAPOR TARİHİ : 12.03.2025

İŞBU RAPORLARA AİT TÜM SAYFALAR OTORAPOR OTO EKSPERTİZ SERTİFİKASI
NİTELİĞİNDEDİR. RAPORLARIN GEÇERLİ OLABİLMESİ İÇİN HER SAYFADA
GÜMÜŞ HOLOGRAM BULUNMAK ZORUNDADIR. GÜMÜŞ HOLOGRAM
BULUNMAYAN, ANTETLİ KAĞIDA BASILMAMIŞ RAPORLAR GEÇERSİZDİR.

İş Emri No : KYM60050
Plaka : 34GFC012 20 / 22
Şasi No : KNADA814BN6770557
TSE-HYB No : 34-HYB-18530 (15.04.2023-15.04.2025)

ÖZET USTA GÖRÜŞLERİ

MOTOR EKSPERTİZ VE CHECK-UP

Motor Yağ Seviyesi Periyodik Bakım Yapılması Tavsiye Olunur
Conta Kaçak Testi Yapıldı mı? conta kaçak testi satın alınmıştır ve yapılmıştır.

ALT / ÖN / MEKANİK EKSPERTİZ ve CHECK-UP

Araca Rot-Balans Ayarı ya da Kontrolü Gerekli Mi? Evet

KAPORTA - BOYA EKSPERTİZ VE CHECK-UP

Ön Tampon Bağlantı ayakları boşta (Plastik Parça, Lokal Boyalı)
Sol Ön - Çamurluk Rotuş mevcut (Orijinal, Kuru Çekiç-Boya Bozmadan Doğrultma)
Karalama Kağıdı Karalama Kağıdı Fotoğrafı Eki
Araç Alt Ön Kısım Fotoğrafı Araç Alt Ön Kısım Fotoğrafı
Araç Alt Orta Kısım Fotoğrafı Araç Alt Orta Kısım Fotoğrafı
Araç Alt Arka Kısım Fotoğrafı Araç Alt Arka Kısım Fotoğrafı

İÇ-DİŞ KONDİSYON KONTROLLERİ

aracın farlarında ve stoplarında kılcal çizikler mevcut. lastikler 2020 tarihli, yaşından dolayı servis kontrolü gerekmektedir. ayna kapaklarında kısmi sürtme izleri mevcut. araç iç kısmında genel olarak kullanıma bağlı kir leke deformeler mevcut.

Sol Ön Lastik Kötü
Sol Arka Lastik Kötü
Sağ Arka Lastik Kötü
Sağ Ön Lastik Kötü
Jantlar (Deforme)

!!! BURADA GÜMÜŞ YALDIZLI OTORAPOR AMBLEMİ
BULUNMUYorsa RAPOR GEÇERSİZDİR !!!

12.03.2025 15:38

BU RAPORU TELEFONUNUZA İNDİRMEK İÇİN,
OTORAPOR UYGULAMASINI YÜKLEYİP
QR KODU TARAYINIZ

Bu rapor, SERKAN GÜRLER şirketi tarafından üretilmiştir. Her Otorapor,
bağımsız franchise işletmesidir. Her işletme kendi ürettiği rapordan
sorumludur.

EKSPERTİZ PAKET TUTARI : 3500,00 TL
YAPILAN ÖDEME : 3500,00 TL
RAPOR TARİHİ : 12.03.2025

İŞBU RAPORLARA AİT TÜM SAYFALAR OTORAPOR OTO EKSPERTİZ SERTİFİKASI
NİTELİĞİNDEDİR. RAPORLARIN GEÇERLİ OLABİLMESİ İÇİN HER SAYFADA
GÜMÜŞ HOLOGRAM BULUNMAK ZORUNDADIR. GÜMÜŞ HOLOGRAM
BULUNMAYAN, ANTETLİ KAĞIDA BASILMAMIŞ RAPORLAR GEÇERSİZDİR.

İş Emri No : KYM60050
Plaka : 34GFC012
Şasi No : KNADA814BN6770557
TSE-HYB No : 34-HYB-18530 (15.04.2023-15.04.2025)

21 / 22

⚠️ ÖNEMLİ UYARILAR

Bu rapor Ekspertiz merkezine getirildiği kilometre ve merkezden çıkış yaptığı kilometreler içerisinde geçerlidir.

Ekspertiz, motor sıcakken yapılmıştır. Motor soğukken tespit edilebilecek arızalar garanti dışıdır.

Dinamometre test cihazından ve diğer test cihazlarından dolayı oluşabilecek motor, şanzıman vs, arızalardan OTORAPOR sorumlu değildir.

Aracınızın ekspertiz işlemi sonrası, Otorapor'un aracınızda: "Sorunlu", "Hatalı" ya da "Bakım Yapıtılması Gereklidir" olarak belirttiği tüm parça ve aksamlar sizin sorumluluğunuzdadır.

ARAÇTA TESPİT EDİLMİŞ SORUNLU PARÇALARIN (orta yazılanlar dahil) GEREKLİ BAKIM VE ONARIMLARI YAPILMADAN TRAFİĞE ÇIKMASI KESİNLİKLE UYGUN DEĞİLDİR; OTO ÇEKİCİSİ İLE YETKİLİ SERVİSTE BAKIM YAPILMASI GEREKLİDİR. TRAFİĞE BU

ŞEKİLDE ÇIKILMASI DURUMUNDA ORTAYA ÇIKABİLECEK DURUMLARDAN/ARIZALARDAN OTORAPOR SORUMLU DEĞİLDİR.

Bu rapor sadece aracı ekspertiz yaptıran kişi için geçerlidir. 3.kişilere devir edilemez.

Aracın alıcı tarafından satış işlemi görmesi durumunda bu rapor geçerliliğini yitirir.

Bu aracın oto ekspertiz raporu alındıktan sonra raporda orta dahi yazılsa bir an önce ilgili yetkili servise gidilerek tamir, bakım ve onarımlarının yapılması önemle arz olunur.

<https://www.otorapor.com/ems> adresindeki ve telefonuma gelen "OTORAPOR OTO EKSPERTİZ VE MUAYENE ŞARTLARI"nı kabul ettim.

Araç hakkında yazılı ve sözlü olarak tüm bilgilendirmeler tarafıma yapılmıştır.

Airbag kontrolleri ilgili paketlerde OBD yöntemiyle elektronik ve fiziki olarak SÖKÜLMEDEN yapılmaktadır. Airbag paketi satın alınması halinde muvaffakat alınarak sökülmemektedir.

Satıcı ve alıcı tarafından Muvaffakname ve anket formu doldurulmamış ve imzalanmamış raporlar geçersizdir. Garanti kapsamında değildir.

Expert Assist ve diğer garanti şartlarını kabul ediyorum.

Otorapor Airbag Kontrol Paketi satın alınmayan araçlarda yetkili servis söküm ve kontrolü yaptırılması gerekmektedir.



!!! BURADA GÜMÜŞ YALDIZLI OTORAPOR AMBLEMİ
BULUNMUYORSA RAPOR GEÇERSİZDİR !!!



12.03.2025 15:38

BU RAPORU TELEFONUNUZA İNDİRMEK İÇİN,
OTORAPOR UYGULAMASINI YÜKLEYİP
QR KODU TARAYINIZ

Bu rapor, SERKAN GÜRLER şirketi tarafından üretilmiştir. Her Otorapor,
bağımsız franchise işletmesidir. Her işletme kendi ürettiği rapordan
sorumludur.

EKSPERTİZ PAKET TUTARI : 3500,00 TL
YAPILAN ÖDEME : 3500,00 TL
RAPOR TARİHİ : 12.03.2025

İŞBU RAPORLARA AİT TÜM SAYFALAR OTORAPOR OTO EKSPERTİZ SERTİFİKASI
NİTELİĞİNDEDİR. RAPORLARIN GEÇERLİ OLABİLMESİ İÇİN HER SAYFADA
GÜMÜŞ HOLOGRAM BULUNMAK ZORUNDADIR. GÜMÜŞ HOLOGRAM
BULUNMAYAN, ANTETLİ KAĞIDA BASILMAMIŞ RAPORLAR GEÇERSİZDİR.

İş Emri No : KYM60050
Plaka : 34GFC012 22 / 22
Şasi No : KNADA814BN6770557
TSE-HYB No : 34-HYB-18530 (15.04.2023-15.04.2025)

Sigortam.net İndirimli Kasko ve Sigorta Teklifi

Otorapor'a özel indirimler Sigortam.net'te!

Özel Danışma Hattı
0546 502 06 64

- ✓ Ekspertiz / Arabanı seçtin
- |
- ☀ Noter / Satın aldın
- |
- Şimdi sıra Sigortam.net'te!



Şimdi QR kodu okutun
size özel indirimlerle
poliçenizi yaptırın.

!!! BURADA GÜMÜŞ YALDIZLI OTORAPOR AMBLEMİ
BULUNMUYORSA RAPOR GEÇERSİZDİR !!!



12.03.2025 15:38

BU RAPORU TELEFONUNUZA İNDİRMEK İÇİN,
OTORAPOR UYGULAMASINI YÜKLEYİP
QR KODU TARAYINIZ

Bu rapor, SERKAN GÜRLER şirketi tarafından üretilmiştir. Her Otorapor,
bağımsız franchise işletmesidir. Her işletme kendi ürettiği rapordan
sorumludur.

EKSPERTİZ PAKET TUTARI : 3500,00 TL
YAPILAN ÖDEME : 3500,00 TL
RAPOR TARİHİ : 12.03.2025

İŞBU RAPORLARA AİT TÜM SAYFALAR OTORAPOR OTO EKSPERTİZ SERTİFİKASI
NİTELİĞİNDEDİR. RAPORLARIN GEÇERLİ OLABİLMESİ İÇİN HER SAYFADA
GÜMÜŞ HOLOGRAM BULUNMAK ZORUNDADIR. GÜMÜŞ HOLOGRAM
BULUNMAYAN, ANTETLİ KAĞIDA BASILMAMIŞ RAPORLAR GEÇERSİZDİR.